



คู่มือการใช้งาน

เครื่องปรับอากาศภายในห้อง ใต้ถุน

รุ่น

- FTM09PV2S
- FTM13PV2S
- FTM15PV2S
- FTM18PV2S
- FTM24PV2S
- FTM28PV2S

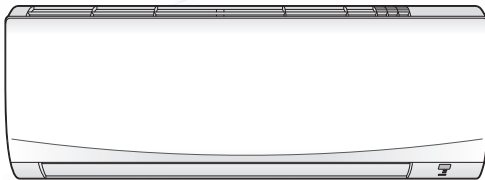

สารบัญ

สิ่งที่ควรอ่านก่อนการใช้งาน

| | |
|----------------------------------|---|
| ข้อควรระวังด้านความปลอดภัย | 2 |
| รายชื่อของส่วนประกอบ | 5 |
| การเตรียมการก่อนใช้งาน | 8 |

ระบบการทำงาน

| | |
|---|----|
| การทำงานของฟังก์ชันระบายความชื้น (DRY) | |
| ทำความเย็น (COOL) พัดลม (FAN) | 9 |
| การปรับทิศทางลม | 11 |
| การปรับระดับความแรงลม | 12 |
| การทำงานของฟังก์ชันเต็มกำลัง (POWERFUL) | 13 |
| การทำงานของฟังก์ชันตั้งเวลา (TIMER) | 14 |

การดูแลรักษา

| | |
|-------------------------------------|----|
| การดูแลรักษาและการทำความสะอาด | 16 |
|-------------------------------------|----|

การแก้ไขปัญหาเบื้องต้น

| | |
|------------------------------|----|
| การแก้ไขปัญหาเบื้องต้น | 20 |
| ข้อมูลจำเพาะ | 24 |

หมายเหตุ :

ภาพประกอบในคู่มือเล่มนี้ใช้สำหรับอธิบายเท่านั้น และอาจแตกต่างจากเครื่องจริง ซึ่งอาจเปลี่ยนแปลงได้โดยไม่ต้องแจ้งให้ทราบล่วงหน้า เนื่องจากการพัฒนาผลิตภัณฑ์ในอนาคต

ข้อควรระวังด้านความปลอดภัย



อ่านคู่มือนี้อย่างละเอียด
ก่อนที่จะเริ่มใช้งานเครื่องปรับอากาศ



เครื่องปรับอากาศเครื่องนี้ใช้สารทำความเย็น R32

- หลังจากอ่านคู่มือนี้แล้วให้เก็บไว้ ในที่ที่หยิบอ่านได้สะดวก ถ้าหากว่าการเปลี่ยนแปลงผู้ใช้งาน ควรส่งคู่มือนี้ให้แก่ผู้ใช้งานใหม่ทุกครั้ง
- เก็บรักษาคู่มือนี้ไว้ในสถานที่ที่ผู้ใช้งานสามารถนำมาใช้ได้ง่าย
- เพื่อความปลอดภัย ผู้ใช้ต้องอ่านข้อควรระวังต่อไปนี้อย่างถี่ถ้วน
- คู่มือฉบับนี้จัดแบ่งข้อควรระวังออกเป็น คำเตือน และ สิ่งที่ควรระวัง ผู้ใช้ควรปฏิบัติตามข้อควรระวังดังกล่าวอย่างครบถ้วน เนื่องจากสิ่งเหล่านี้ทั้งหมด มีความสำคัญต่อการรับรองความปลอดภัย



คำเตือน

หากท่านไม่ปฏิบัติตามคำแนะนำเหล่านี้อย่างเคร่งครัด เครื่องปรับอากาศ อาจเป็นสาเหตุให้ทรัพย์สินได้รับความเสียหาย บุคคลได้รับบาดเจ็บ หรือ เป็นอันตรายถึงแก่ชีวิตได้



สิ่งที่ควรระวัง

หากท่านไม่ปฏิบัติตามคำแนะนำเหล่านี้อย่างเคร่งครัด เครื่องปรับอากาศ อาจเป็นสาเหตุให้ทรัพย์สินได้รับความเสียหายเล็กน้อย หรือปานกลาง หรือบุคคลได้รับบาดเจ็บ



ข้อควรหลีกเลี่ยง



ควรต่อสายดินของเครื่องปรับอากาศ



ห้ามสัมผัสเครื่องปรับอากาศ (รวมถึงรีโมทคอนโทรล) ในขณะที่มือเปียก



ข้อควรปฏิบัติตามคำแนะนำ



ห้ามทำให้เครื่องปรับอากาศ (รวมถึงรีโมทคอนโทรล) ได้รับความเปียกชื้น



คำเตือน

- อุปกรณ์นี้ต้องจัดเก็บไว้ในห้องที่ไม่มีแหล่งจุดติดไฟทำงานอย่างต่อเนื่อง (เช่น เบล่าไฟ อุปกรณ์ใช้ก๊าซที่ทำงานอยู่ หรือเครื่องทำความร้อนไฟฟ้าที่ทำงานอยู่)
 - ห้ามเจาะรูหรือเผาไหม้ด้วยไฟ
 - โปรดทราบว่าสารทำความเย็นไม่มีกลิ่น
 - เครื่องนี้ต้องได้รับการติดตั้ง ใช้งาน และจัดเก็บไว้ในห้องที่มีพื้นที่ใช้สอยมากกว่า $_*$ ตร.ม. สำหรับรุ่น 09/13 ,1.5 ตร.ม สำหรับรุ่น 15, 21 ตร.ม สำหรับรุ่น 18, 3.5 ตร.ม. สำหรับรุ่น 24, 3.9 ตร.ม. สำหรับรุ่น 28
 - * ไม่มีการจำกัดขนาดขั้นต่ำของพื้นที่ติดตั้ง หากสารทำความเย็นที่เติมสูงสุดมีปริมาณน้อยกว่า 1.22 กิโลกรัม กรณีติดตั้งที่ไม่เป็นไปตามค่าพื้นที่ขั้นต่ำสุดที่แจ้งไว้ข้างต้น ให้ติดตั้งเครื่องปรับอากาศในห้องที่ถ่ายเทอากาศได้ดี
 - เพื่อหลีกเลี่ยงการเกิดไฟไหม้ การระเบิด หรือการบาดเจ็บ อย่าเปิดเครื่องปรับอากาศในบริเวณที่เสี่ยงต่อการเกิดอันตราย อย่างเช่น บริเวณที่ตรวจพบว่ามีก๊าซที่ติดไฟง่าย หรือก๊าซที่สามารถกัดกร่อน อยู่ใกล้กับเครื่องปรับอากาศ
 - เพื่อสุขภาพที่ดี ไม่ควรให้ร่างกายได้รับแรงลมโดยตรงจากเครื่องปรับอากาศ ติดต่อกันเป็นเวลานาน
 - อย่าเหยียบ ไม้ หรือวัตถุอื่น ๆ เข้าไปในช่องระบายอากาศ หรือช่องดูดอากาศ เนื่องจากพัดลมกำลังหมุนด้วยความเร็วสูง ซึ่งอาจเป็นสาเหตุให้ได้รับการบาดเจ็บได้
 - อย่าพยายามซ่อมแซม เคลื่อนย้าย ดัดแปลง หรือติดตั้งเครื่องปรับอากาศใหม่ด้วยตัวเอง การทำงานที่ไม่ถูกต้องของเครื่อง อาจเป็นสาเหตุทำให้เกิดน้ำรั่ว ไฟฟ้าลัดวงจร หรือเกิดเพลิงไหม้ ให้ติดต่อด้านช่างจำหน่าย หรือช่างเทคนิคที่มีความชำนาญ
 - สำหรับการซ่อมแซม และการติดตั้งใหม่ ควรปรึกษาด้านช่างจำหน่ายของไดกันเพื่อขอรับคำแนะนำและค่าธรรมเนียม
 - อย่าถอด หรือดัดแปลงเครื่องปรับอากาศ เพราะอาจเป็นสาเหตุของการเกิดน้ำรั่ว ไฟฟ้าลัดวงจร เพลิงไหม้
 - ห้ามใช้สารทำความเย็นนอกเหนือจากที่ระบุไว้ที่เครื่องใช้ภายนอก (R32) เมื่อทำการติดตั้ง เคลื่อนย้าย หรือซ่อมบำรุง การใช้สารทำความเย็นชนิดอื่นอาจก่อให้เกิดความเสียหายกับเครื่องปรับอากาศและเป็นอันตรายต่อบุคคล
-
- สารทำความเย็นที่ใช้ในเครื่องปรับอากาศมีความปลอดภัย แม้จะมีการรั่วไหลของสารดังกล่าวก็ตาม ในกรณีที่สารทำความเย็นรั่วไหลเข้ามาในห้อง และสัมผัสกับไฟจากเครื่องทำความร้อน หรืออุปกรณ์หนึ่งตามอาจทำให้เกิดก๊าซพิษได้ ห้ามใช้เครื่องปรับอากาศจนกว่าจะได้รับการยืนยันจากช่างบริการว่าสารติดตั้งซ่อมแซมเรียบร้อยแล้ว
 - หากเครื่องปรับอากาศมีการทำความเย็นไม่เพียงพอ อาจเกิดสารทำความเย็นรั่ว ควรโทรติดต่อด้านช่างจำหน่าย เมื่อต้องการทำการซ่อมแซมตัวอุปกรณ์เติมสารทำความเย็น ให้ตรวจสอบรายละเอียดการซ่อมแซมกับเจ้าหน้าที่บริการ
 - อย่าพยายามติดตั้งเครื่องปรับอากาศด้วยตัวเอง การติดตั้งที่ไม่ถูกต้องอาจเป็นสาเหตุให้เกิดน้ำรั่ว ไฟฟ้าลัดวงจร หรือเกิดเพลิงไหม้ หากช่างบริการทำการติดตั้ง กรุณาขอคำปรึกษาจากตัวแทนจำหน่าย หรือช่างเทคนิคที่มีความชำนาญ
 - เมื่อเครื่องปรับอากาศทำงานผิดปกติ เช่น มีกลิ่นคาวไฟ เป็นต้น ให้หยุดการใช้งาน และปิดแหล่งจ่ายไฟของเครื่องปรับอากาศ เพราะอาจเป็นสาเหตุของการเกิดอันตราย ไฟฟ้าลัดวงจร หรือเพลิงไหม้ ให้ติดต่อด้านช่างจำหน่าย หรือศูนย์บริการลูกค้าของไดกัน
 - ให้ใช้สายไปตามมาตรฐานที่กำหนดสำหรับการต่อระบบไฟฟ้าเข้ากับเครื่องปรับอากาศ การใช้สายไฟฟ้าที่ไม่ได้มาตรฐานตามที่กำหนด อาจทำให้เกิดไฟฟ้าลัดวงจร เกิดความร้อนสูงและเกิดเพลิงไหม้
 - จำเป็นต้องมีการติดตั้งอุปกรณ์ตัดไฟรั่วแบบต่อสายดิน หากไม่มีอุปกรณ์ตัดไฟรั่วดังกล่าว อาจเป็นสาเหตุทำให้เกิดไฟฟ้าลัดวงจร หรือเกิดเพลิงไหม้ได้ ทั้งนี้ขึ้นอยู่กับสภาพแวดล้อม
-
- เครื่องปรับอากาศต้องมีการต่อสายดิน การต่อสายดินที่ไม่ถูกต้องอาจเป็นสาเหตุให้เกิดไฟฟ้าลัดวงจรได้ อย่าต่อสายดินเข้ากับท่อแก๊ส ท่อน้ำ หรือสายดินของโทรศัพท์



สิ่งที่ควรระวัง

- เพื่อหลีกเลี่ยงการเสื่อมคุณภาพ อย่าใช้เครื่องปรับอากาศเพื่อทำความเย็นให้กับเครื่องมือเจียรใน อาหาร ต้นไม้ สัตว์เลี้ยง หรืองานศิลปะ
- อย่าปล่อยให้เด็กเล็กๆ ต้นไม้ หรือสัตว์เลี้ยงรับแรงลมจากเครื่องปรับอากาศโดยตรง
- อย่าวางอุปกรณ์ไฟฟ้าที่มีเปลวไฟให้สัมผัสกับแรงลมจากเครื่องปรับอากาศโดยตรง หรืออยู่ด้านล่างเครื่องปรับอากาศ เพราะความร้อนจากอุปกรณ์ไฟฟ้า อาจเป็นสาเหตุให้เกิดการเผาไหม้ที่ไม่สมบูรณ์ หรือการเสียบูทรวงของเครื่องปรับอากาศ
- อย่าปิดกั้นช่องระบายอากาศ หรือช่องดูดอากาศ ทิศทางลมที่อ่อนกำลังอาจทำเครื่องมีปัญหาในการทำงาน หรือทำงานได้ไม่เต็มที่
- โปรดระวังเพลิงไหม้ หากสารทำความเย็นรั่วไหล
 - หากเครื่องปรับอากาศทำงานผิดปกติ เช่นไม่ปล่อยลมเย็น อาจมีสาเหตุมาจากสารทำความเย็นรั่ว ปริกษาตัวแทนจำหน่ายของท่านเพื่อขอรับความช่วยเหลือ สารทำความเย็นภายในเครื่องปรับอากาศมีความปลอดภัยและโดยปกติจะไม่รั่วไหล อย่างไรก็ตามในกรณีที่เกิดการรั่วไหล และสัมผัสถูกตาเผา เครื่องทำความร้อน หรือหม้อหุงข้าว อาจทำให้เกิดก๊าซมีพิษได้ หยุดใช้งานเครื่องปรับอากาศจนกว่าช่างซ่อมบำรุงที่มีความชำนาญยืนยันว่าซ่อมแซมการรั่วไหลเรียบร้อยแล้ว
 - อย่ายืนหรือนั่งทับหรือวางวัตถุสิ่งของไว้บนตัวเครื่องภายนอก ตัวคุณหรือสิ่งของอาจร่วงหล่นจนทำให้บาดเจ็บได้
 - อย่าวางสิ่งของใดๆ ซึ่งต้องระวังรักษาให้ห่างจากความชื้น ไว้ที่ด้านล่างของเครื่องภายนอก หรือเครื่องปรับอากาศ เนื่องจากบางกรณี ความชื้นในอากาศอาจทำให้เกิดการกลั่นตัวของไอน้ำ และหยดลงมา
 - หลังจากการใช้งานเป็นเวลานาน ควรตรวจสอบสภาพความเสียหายของฐานรอง และอุปกรณ์ต่างๆ
 - อย่าสัมผัสกับช่องดูดอากาศ และแผงอะลูมิเนียมของเครื่องภายนอก เพราะอาจทำให้ได้รับบาดเจ็บ
 - ไม่ควรให้เด็กหรือผู้ทุพพลภาพใช้งานเครื่องนี้โดยปราศจากการควบคุมดูแล เพราะอาจส่งผลให้ระบบการทำงานของร่างกายเสื่อมลง และเป็นอันตรายต่อสุขภาพ
- เด็กเล็กควรอยู่ในความควบคุมดูแลของผู้ปกครอง เพื่อให้แน่ใจว่าพวกเขาจะไม่ไปเล่นเครื่องปรับอากาศ
- เก็บรีโมทคอนโทรลให้พ้นมือเด็กอ่อนและเด็กเล็ก เพื่อป้องกันอุบัติเหตุ กรณีเด็กกลืนแบตเตอรี่โดยบังเอิญ
- อย่านำใช้สเปร์ยที่ติดไฟได้ใกล้เครื่องปรับอากาศ ไม่นเช่นนั้นอาจทำให้เกิดเพลิงไหม้
- ห้ามให้เครื่องภายใน และเครื่องภายนอกได้รับการกระแทก มิฉะนั้นผลิตภัณฑ์จะได้รับความเสียหาย
- ห้ามวางวัสดุไวไฟ เช่น กระป๋องสเปร์ย ในระยะน้อยกว่า 1 เมตร จากช่องลม กระป๋องสเปร์ยเมื่อโดนความร้อนจากเครื่องภายนอก อาจมีการระเบิดได้
- ห้ามวางวัตถุอันตรายบริเวณเครื่องภายใน ซึ่งการกระทำนี้อาจมีผลต่อสมรรถนะ คุณภาพของผลิตภัณฑ์และอายุการใช้งานของเครื่องปรับอากาศ
- โปรดระวัง ห้ามปล่อยสัตว์เลี้ยงถ่ายปัสสาวะที่เครื่องปรับอากาศ การถ่ายปัสสาวะที่เครื่องปรับอากาศ อาจส่งผลให้เกิดไฟดูดหรือเพลิงไหม้
 - อย่าวางหรือแขวนบนหน้ากากเปิด/ปิด เพราะว่าหน้ากากเปิด/ปิด อาจจะหลดลงมาและเกิดการบาดเจ็บหรือผลิตภัณฑ์เสียหายได้
 - อย่าแกว่าหน้ากากเปิด/ปิดไปมา เพราะว่าหน้ากากเปิด/ปิดอาจจะกระแทกผู้อื่นหรือวัตถุใดๆ และได้รับบาดเจ็บหรือทรัพย์สินเสียหายได้
 - อย่าปล่อยให้เด็กเล็กๆ เล่นหน้ากากเปิด/ปิด เพราะอาจทำให้ได้รับบาดเจ็บหรือทรัพย์สินเสียหาย
 - อย่ายังสายไฟ เพราะว่าสายไฟอาจจะขาด และหน้ากากเปิด/ปิด อาจจะหลดลงมาทำให้ได้รับบาดเจ็บหรือทรัพย์สินเสียหาย
 - อย่าวางสิ่งกีดขวางการเปิด/ปิด เพราะอาจทำให้หน้ากากเปิด/ปิดหลุด และทำให้ได้รับบาดเจ็บหรือทรัพย์สินเสียหาย
 - อย่าวางหรือทำสายไฟเสียหาย เพราะอาจทำให้สายไฟขาดและหน้ากากเปิด/ปิดหลุด และอาจจะได้รับบาดเจ็บหรือทรัพย์สินเสียหาย
 - อย่าวางของบนหน้ากากเปิด/ปิด ไม่นเช่นนั้นจะทำให้เกิดผลกระทบกับผลิตภัณฑ์
 - อย่านำชิ้นใดที่ไม่มี ความมั่นคงในการทำงานหรือซ่อมบำรุงเครื่องปรับอากาศ ไม่นเช่นนั้นอาจล้มหรือได้รับบาดเจ็บ
 - ควรวางรีโมทในตำแหน่งที่เด็กเอื้อมไม่ถึง เพื่อป้องกันการทำงานผิดพลาดของรีโมทที่อาจทำให้เกิดความเสียหาย



- เพื่อหลีกเลี่ยงการขาดออกซิเจน ควรมีการระบายอากาศในห้องอย่างเพียงพอ หากมีการใช้งานอุปกรณ์ที่จุดไฟร่วมกับเครื่องปรับอากาศ
- ก่อนที่จะทำความสะอาด ควรปิดเครื่อง ดึงเบรกเกอร์ลงหรือถอดสายไฟออก อาจเป็นสาเหตุทำให้เกิดไฟฟ้าลัดวงจรหรือบาดเจ็บได้
- อย่านำสิ่งของหรือเครื่องปรับอากาศเข้ากับแหล่งจ่ายไฟ ที่แตกต่างจากที่กำหนดไว้ เพราะอาจทำให้เครื่องมีปัญหา หรือเกิดไฟไหม้
- วางพ่วงที่ลงในตำแหน่งที่สามารถระบายน้ำได้สะดวก การระบายน้ำที่ไม่เหมาะสม อาจเป็นสาเหตุให้เกิดความชื้นที่ตัวอาคารเพอร์นิเจอร์ เป็นต้น
- อย่าวางสิ่งของบริเวณใกล้ๆ ตัวเครื่องติดตั้งภายนอก และระวังไม้ไผ่ไม้ และฝุ่นละอองสะสมรอบๆ ตัวเครื่อง ไม้ไผ่อาจเป็นต้นน้ำสัตว์เล็กๆ เข้าไปในตัวเครื่อง ซึ่งสามารถทำให้เครื่องทำงานผิดปกติ เกิดควัน หรือไฟไหม้ได้ ถ้าหากสัตว์เล็กๆ นั้นไปสัมผัสกับชิ้นส่วนไฟฟ้า



- อย่าใช้งานเครื่องปรับอากาศ ในขณะที่มือเปียก



- อย่านำน้ำล้างเครื่องปรับอากาศ ควรใช้ผ้าชุบน้ำหมาดๆ เช็ดเท่านั้น
- อย่าวางสิ่งของต่างๆ เช่น ภาชนะที่บรรจุน้ำ แจกัน กระถางต้นไม้ หรือสิ่งใดก็ตามไว้ด้านบนของเครื่องปรับอากาศ น้ำอาจจะตกลงในตัวเครื่อง และทำให้ฉนวนไฟฟ้าเสื่อมสภาพ เป็นผลให้เกิดไฟฟ้าลัดวงจร



เครื่องปรับอากาศเป็นผลิตภัณฑ์ที่บุคคลโดยทั่วไปไม่สามารถเข้าถึงได้

สถานที่สำหรับติดตั้ง

- หากต้องการติดตั้งเครื่องปรับอากาศในสภาพแวดล้อมประเภทต่อไปนี้ ควรขอคำปรึกษาจากตัวแทนจำหน่าย
 - การติดตั้ง ณ บริเวณที่มีน้ำมัน หรือสถานที่ที่มีไอน้ำ หรือเขม่า
 - สภาพแวดล้อมที่มีเกลือ เช่น บริเวณชายทะเล
 - การติดตั้ง ณ บริเวณที่มีก๊าซซัลไฟด์ เช่น น้ำพุร้อน
 - เครื่องควรอยู่ห่างจากโทรทัศน์หรือวิทยุไม่น้อยกว่า 1 เมตร (เครื่องอาจทำให้เกิดการรบกวนของภาพและเสียงได้)
 - น้ำทิ้งจากเครื่องคอมเพรสเซอร์ ต้องมีการปล่อยลงในบริเวณที่มีการระบายน้ำได้สะดวก

การพิจารณาเกี่ยวกับการส่งเสียงรบกวนที่อาจก่อความรำคาญให้กับเพื่อนบ้าน

- ควรเลือกสถานที่ติดตั้งเครื่องปรับอากาศดังต่อไปนี้
 - ก. บริเวณที่มีความแข็งแรง และรองรับน้ำหนักของเครื่องได้ โดยไม่ก่อให้เกิดเสียงดัง หรือเสียงการสั่นสะเทือนจากการทำงาน
 - ข. บริเวณที่ลมจากเครื่องภายนอก หรือบริเวณที่เสียงจากการทำงานเครื่องภายนอกจะไม่รบกวนเพื่อนบ้าน
 - ห้ามวางสิ่งกีดขวางไว้ใกล้ทางออกของลมจากเครื่องภายนอกอาจทำให้ความสามารถในการทำงานของเครื่องลดลง หรือเกิดเสียงดังจากการทำงานของเครื่อง
- หากเกิดเสียงดังในระหว่างการใช้งานเครื่องปรับอากาศให้ติดต่อตัวแทนจำหน่าย

การทำงานของระบบไฟฟ้า

- สำหรับการจ่ายกระแสไฟฟ้า ควรใช้แผงวงจรไฟฟ้าแยกต่างหากสำหรับใช้กับเครื่องปรับอากาศโดยเฉพาะ มิฉะนั้นอาจทำให้เกิดไฟฟ้าลัดวงจร ความร้อน หรือเกิดเพลิงไหม้

การเคลื่อนย้ายระบบ

- การเคลื่อนย้ายเครื่องปรับอากาศต้องอาศัยความรู้ และความชำนาญเฉพาะทาง ควรปรึกษาตัวแทนจำหน่าย หากการเคลื่อนย้ายดังกล่าวเป็นสิ่งจำเป็น สำหรับการเคลื่อนย้ายของอุปกรณ์ หรือการต่ออุปกรณ์เพิ่มเติม

รายชื่อของส่วนประกอบ

■ เครื่องปรับอากาศภายใน

■ สำหรับรุ่น FTM09/13

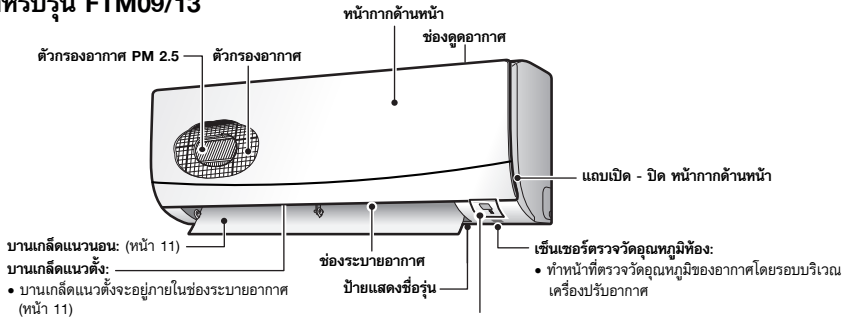

ตัวรับสัญญาณ:

- ทำหน้าที่รับสัญญาณจากรีโมทคอนโทรล
- เมื่อเครื่องปรับอากาศได้รับสัญญาณ ท่านจะได้ยินเสียงบี๊บสั้นๆ
- เริ่มการทำงาน บี๊บ-บี๊บ
- มีการเปลี่ยนแปลงการตั้งค่า บี๊บ
- หยุดการทำงาน บี๊บปบ

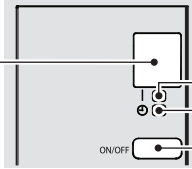

สัญญาณไฟบอกการทำงาน (สีเขียว)

สัญญาณไฟตัวตั้งเวลา (สีส้ม): (หน้า 14, 15)

สวิทช์เปิด/ปิด (ON/OFF) ของเครื่องปรับอากาศ:

- กดสวิทช์นี้หนึ่งครั้งเพื่อเปิดเครื่องปรับอากาศกดซ้ำอีกครั้งเพื่อปิด
- โหมดการทำงานมีการระบุไว้ในตารางต่อไปนี้

| | | |
|------|--------------------|------------------|
| โหมด | การตั้งค่าอุณหภูมิ | อัตราแรงลม |
| COOL | 22 องศาเซลเซียส | อัตโนมัติ (AUTO) |

- สวิทช์นี้สามารถใช้ประโยชน์ได้เมื่อรีโมทคอนโทรลหายไ

■ สำหรับรุ่น FTM15/18/24/28

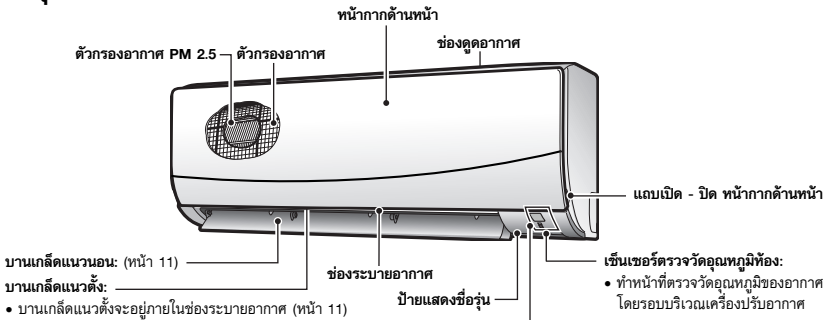

ตัวรับสัญญาณ:

- ทำหน้าที่รับสัญญาณจากรีโมทคอนโทรล
- เมื่อเครื่องปรับอากาศได้รับสัญญาณ ท่านจะได้ยินเสียงบี๊บสั้นๆ
- เริ่มการทำงาน บี๊บ-บี๊บ
- มีการเปลี่ยนแปลงการตั้งค่า บี๊บ
- หยุดการทำงาน บี๊บปบ

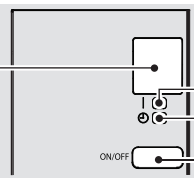

สัญญาณไฟบอกการทำงาน (สีเขียว)

สัญญาณไฟตัวตั้งเวลา (สีส้ม): (หน้า 14, 15)

สวิทช์เปิด/ปิด (ON/OFF) ของเครื่องปรับอากาศ:

- กดสวิทช์นี้หนึ่งครั้งเพื่อเปิดเครื่องปรับอากาศกดซ้ำอีกครั้งเพื่อปิด
- โหมดการทำงานมีการระบุไว้ในตารางต่อไปนี้

| | | |
|------|--------------------|------------------|
| โหมด | การตั้งค่าอุณหภูมิ | อัตราแรงลม |
| COOL | 22 องศาเซลเซียส | อัตโนมัติ (AUTO) |

- สวิทช์นี้สามารถใช้ประโยชน์ได้เมื่อรีโมทคอนโทรลหายไ

■ เครื่องภายนอก

■ สำหรับรุ่น RM09*/13/15/18*

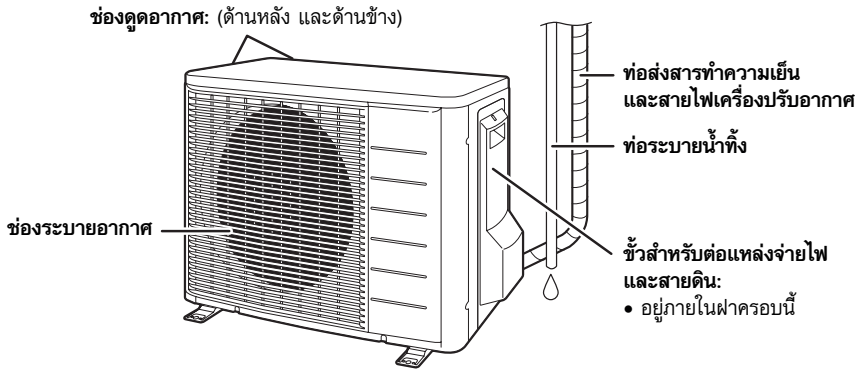

■ สำหรับรุ่น RM24/28

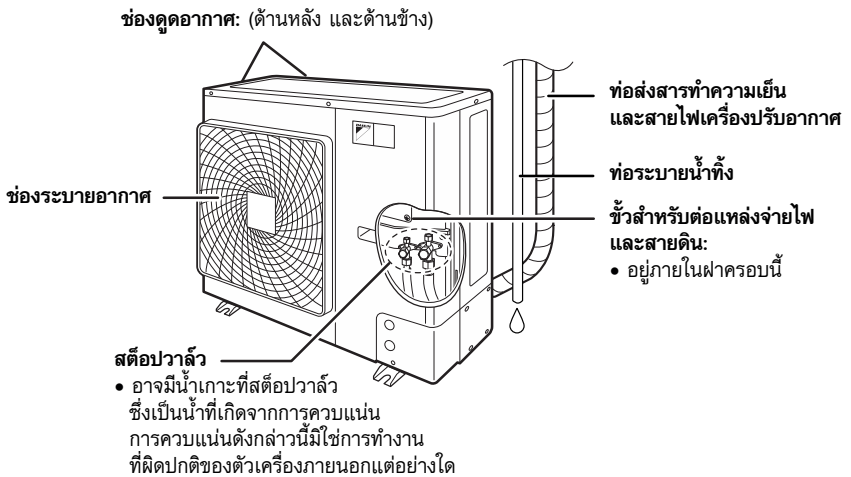

* ลักษณะของเครื่องภายนอกอาจแตกต่างกันในบางรุ่น

รีโมทคอนโทรล

จอแสดงผล

- ทำหน้าที่แสดงการตั้งค่าปัจจุบัน ในภาพประกอบนี้แต่ละส่วนมีการแสดงโดยให้จอแสดงผลทั้งหมดเพื่อประกอบการอธิบาย)

ปุ่มเลือกโหมด (MODE):

- ทำหน้าที่เลือกโหมดการทำงาน DRY / COOL / FAN (หน้า 9)

ปุ่มปรับอุณหภูมิ (TEMPERATURE):

- ทำหน้าที่เปลี่ยนการตั้งค่าอุณหภูมิ

ปุ่มเพิ่มกำลัง (POWERFUL):

- สำหรับการ ทำงานของฟังก์ชันเพิ่มกำลัง (หน้า 13)

ปุ่มตั้งเวลาปิด (OFF): (หน้า 14)

ปุ่มตั้งเวลาเปิด (ON): (หน้า 15)

ตัวส่งสัญญาณ:

- ส่งสัญญาณไปยังเครื่องปรับอากาศ

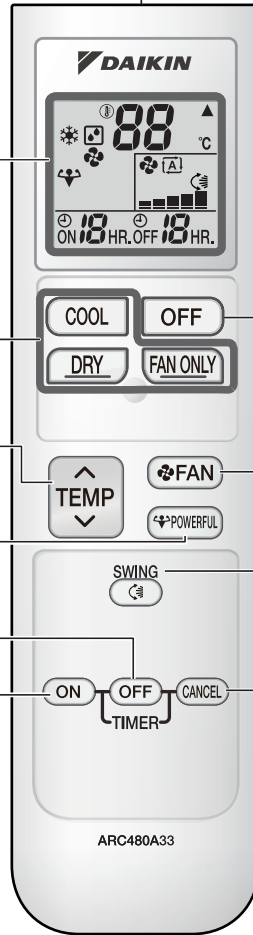

ปุ่มปิด:

- กดปุ่มนี้หนึ่งครั้งเพื่อหยุดการทำงาน

ปุ่มการตั้งค่าพัดลม (FAN):

- ทำหน้าที่เลือกการตั้งค่าอัตราแรงลม

ปุ่มปรับทิศทางลม (SWING):

- บานเกล็ดแนวนอน (หน้า 11)

ปุ่มยกเลิกตัวตั้งเวลา (CANCEL):

- ทำหน้าที่ยกเลิกการตั้งเวลา

ARC480A33

การเตรียมการก่อนใช้งาน

■ การใส่แบตเตอรี่

1. เลื่อนฝาครอบด้านหลัง และเปิดออก
2. ใส่แบตเตอรี่แห้งสองก้อน (AAA)
3. ใส่ฝาครอบด้านหลังกลับเข้าที่

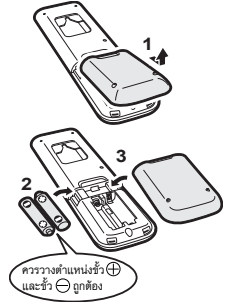

■ การใช้งานรีโมทคอนโทรล

- การใช้รีโมทคอนโทรล เพื่อการส่งสัญญาณไปยังเครื่องปรับอากาศ หากมีสิ่งใดปิดกั้นสัญญาณระหว่างเครื่องปรับอากาศ และรีโมทคอนโทรล เช่น ผ้าม่าน เครื่องปรับอากาศจะไม่ทำงาน
- อย่าโยนรีโมทคอนโทรลลงพื้น หรือทำให้เปียกน้ำ
- ระยะทางสูงสุดในการส่งสัญญาณของรีโมทคอนโทรล คือประมาณ 7 เมตร

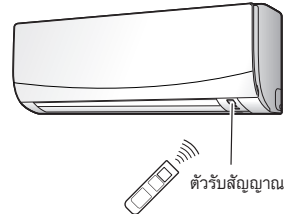

■ การติดตั้งที่ใส่รีโมทคอนโทรลบนผนัง

1. เลือกบริเวณที่สัญญาณสามารถส่งถึงเครื่องปรับอากาศ
2. ติดตั้งที่ใส่รีโมทคอนโทรลบนผนัง เสา เป็นต้น ด้วยสลักเกลียวที่ให้มาพร้อมกับที่ใส่
3. ใส่รีโมทคอนโทรลลงในที่ใส่รีโมทคอนโทรล

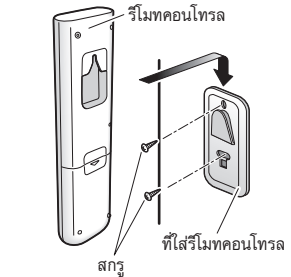

■ การยกเบรกเกอร์ขึ้น

- การยกเบรกเกอร์ขึ้นจะทำให้บ้านเกิดกลิ่นแอมโมเนีย หลังจากนั้นปิดลงอีกครั้งหนึ่ง (ซึ่งถือเป็นกระบวนการทำงานตามปกติ)

โปรดทราบ

■ เกี่ยวกับแบตเตอรี่

- เมื่อจะทำการเปลี่ยนแบตเตอรี่ ให้ใช้แบตเตอรี่ชนิดเดียวกัน และเปลี่ยนแบตเตอรี่เก่าทั้งสองก้อนพร้อมกัน
- เมื่อไม่ได้ใช้ระบบเป็นระยะเวลาใดๆ ควรถอดแบตเตอรี่ออก
- แบตเตอรี่จะมีอายุการใช้งานประมาณ 1 ปี แต่ถ้ารีโมทคอนโทรลเริ่มมีการแสดงผลบนหน้าจอจางลง และประสิทธิภาพในการส่งสัญญาณลดลงก่อนเวลา 1 ปี กรุณาเปลี่ยนแบตเตอรี่ทั้งคู่ใหม่โดยใช้แบตเตอรี่อัลคาไลน์ขนาด AAA
- แบตเตอรี่ที่ใส่มาจากรีโมทคอนโทรล จัดเตรียมไว้สำหรับการเริ่มต้นใช้งานระบบระยะเวลาการใช้งานของแบตเตอรี่อาจจะสั้น ทั้งนี้ขึ้นอยู่กับวันที่ผลิตเครื่องปรับอากาศ

■ เกี่ยวกับรีโมทคอนโทรล

- อย่าวางรีโมทคอนโทรลโดนแสงแดดโดยตรง
- ฟันละอองที่จับตัวอยู่ที่ตัวส่งหรือตัวรับสัญญาณ อาจลดประสิทธิภาพการทำงานของรีโมทคอนโทรล ควรใช้ผ้านุ่มเช็ดฟันละอองออก
- การรับส่งสัญญาณอาจไม่สามารถทำได้ หากมีหลอดไฟฟลูออเรสเซนต์ชนิดอิเล็กทรอนิกส์สตาร์ทเตอร์ (เช่น หลอดไฟแบบอินเวอร์เตอร์) อยู่ในห้อง หากเกิดกรณีนี้ขอให้ปรึกษากับทางร้านที่จำหน่าย
- หากสัญญาณของรีโมทคอนโทรลส่งให้อุปกรณ์อื่นทำงาน ให้เลือกอุปกรณ์ดังกล่าวไปยังบริเวณอื่น หรือขอคำปรึกษากับทางร้านที่จำหน่าย

การทำงานของฟังก์ชันระบายความชื้น (DRY) ทำความเย็น (COOL) พัดลม (FAN)

เครื่องปรับอากาศจะทำงานตามโหมดการทำงานที่ท่านเลือก

■ การเริ่มใช้งาน

1. กดปุ่มฟังก์ชันการทำงานที่ต้องการ

ฟังก์ชันทำความเย็น

- กดปุ่ม **COOL** “*” จะปรากฏบนหน้าจอแสดงผล

ฟังก์ชันระบายความชื้น

- กดปุ่ม **DRY** “☼” จะปรากฏบนหน้าจอแสดงผล

ฟังก์ชันพัดลม

- กดปุ่ม **FAN ONLY** “🌀” จะปรากฏบนหน้าจอแสดงผล

- สัญญาณไฟบอกการทำงาน (OPERATION) สีเขียวจะสว่างขึ้น

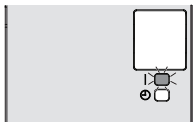

จอแสดงผล

- ฟังก์ชันการทำงาน สามารถปรับเปลี่ยนระหว่างการใช้งานฟังก์ชันอื่นได้ โดยกดปุ่มเลือกฟังก์ชันการทำงานใหม่ที่ต้องการ



■ การหยุดใช้งาน

2. กด “ปุ่มปิด **OFF**”

- สัญญาณไฟแสดงการทำงาน (OPERATION) จะดับลง

หมายเหตุ

| โหมด | หมายเหตุเกี่ยวกับโหมดการทำงานแต่ละโหมด |
|---------------|---|
| ทำความเย็น | <ul style="list-style-type: none"> • เครื่องปรับอากาศนี้จะทำความเย็นให้ห้องโดยปล่อยความร้อนในห้องระบายออกไปภายนอก ดังนั้น ประสิทธิภาพการทำความเย็นของเครื่องปรับอากาศอาจลดลงหากมีอุณหภูมิภายนอกสูง |
| ระบายความชื้น | <ul style="list-style-type: none"> • ชิปคอมพิวเตอร์ทำงานเพื่อกำจัดความชื้นในห้องขณะรักษาอุณหภูมิไว้ให้มากที่สุดเท่าที่ทำได้ มีการควบคุมอุณหภูมิและระดับความแรงลมโดยอัตโนมัติ จึงทำการปรับฟังก์ชันเหล่านี้ด้วยตนเองไม่ได้ |
| พัดลม | <ul style="list-style-type: none"> • โหมดนี้ใช้ได้สำหรับพัดลมเท่านั้น |

■ การเปลี่ยนการตั้งค่าอุณหภูมิ

3. กด “ปุ่มปรับอุณหภูมิ ”

- ค่าที่แสดงบนหน้าจอจะเปลี่ยนแปลงตามการกดปุ่มปรับอุณหภูมิ และฟังก์ชันการทำงาน ณ ขณะนั้น ดังข้อมูลในตารางด้านล่าง

| ฟังก์ชันทำความเย็น (COOL) | ฟังก์ชันระบายความชื้น (DRY) หรือพัดลม (FAN) |
|---|---|
| 18-32°C | ไม่สามารถปรับอุณหภูมิได้ |
| กด “▲” เพื่อเพิ่มอุณหภูมิ และกด “▼” เพื่อลดอุณหภูมิ | |

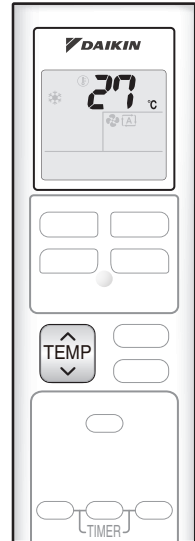

■ หมายเหตุ

■ ระดับการตั้งค่าอุณหภูมิที่แนะนำ

- สำหรับโหมดทำความเย็น: 26-28 องศาเซลเซียส

■ เคล็ดลับการบำรุงรักษาเครื่องปรับอากาศ

เพื่อให้สามารถใช้งานได้ยาวนานและประหยัดพลังงาน

- ควรระวังไม่ให้ห้องเย็นจนเกินไป
รักษาการตั้งค่าอุณหภูมิที่ระดับปานกลางจะช่วยประหยัดพลังงาน
 - ติดผ้าม่าน หรือมู่ลี่ที่หน้าต่าง
การปิดบังแสงแดด และอากาศจากภายนอกจะส่งผลช่วยเพิ่มความเย็น
 - ตัวกรองอากาศที่มีการอุดตัน อาจเป็นสาเหตุให้เครื่องทำงานด้วยประสิทธิภาพและสิ้นเปลืองพลังงาน
ควรทำความสะอาดตัวกรองทุก ๆ สองสัปดาห์
 - ควรปิดเครื่องปรับอากาศทันทีเมื่อไม่ต้องการใช้งาน (*)
 - ควรปิดพัดลมระบายอากาศเมื่อไม่จำเป็น (หากมีการติดตั้งพัดลมระบายอากาศ) (*)
 - ควรตั้งตั้งอุณหภูมิเครื่องปรับอากาศไม่ต่ำกว่าที่ 25 องศาเซลเซียส (*)
 - ควรทำความสะอาดแผงระบายความร้อนของชุดคอนเดนซิง อย่างน้อยทุก 3 เดือน (*)
 - ควรทำความสะอาดแผ่นกรองอากาศของชุดแฟนคอยล์อยู่เสมออย่างน้อยเดือนละ 1 ครั้ง (*)
- (*) ข้อกำหนดฉลากเขียวผลิตภัณฑ์เครื่องปรับอากาศสำหรับห้อง, โครงการฉลากเขียว สถาบันสิ่งแวดล้อมไทย

■ โปรดทราบ

- เครื่องปรับอากาศมักใช้กำลังไฟฟ้าเล็กน้อย แม้ในขณะที่ไม่ได้เรียกใช้งาน
- หากไม่ได้ใช้เครื่องปรับอากาศเป็นเวลานาน เช่น ในฤดูหนาว ให้ดึงเบรกเกอร์ลง (ปิด)
- ควรใช้เครื่องปรับอากาศตามสภาวะดังต่อไปนี้



| โหมด | สภาวะการทำงาน | หากการทำงานอยู่นอกเหนือขอบเขตเหล่านี้ |
|---------------|---|---|
| ทำความเย็น | อุณหภูมิภายนอก: 19.4 ถึง 46 องศาเซลเซียส อุณหภูมิภายใน: 18 ถึง 32 องศาเซลเซียส ความชื้นภายใน: สูงสุดถึง 80% | <ul style="list-style-type: none"> • อุปกรณ์รักษาความปลอดภัยอาจตัดการทำงาน • อาจเกิดการกลั่นตัวของไอน้ำที่เครื่องปรับอากาศ และหยดลงมา |
| ระบายความชื้น | อุณหภูมิภายนอก: 19.4 ถึง 46 องศาเซลเซียส อุณหภูมิภายใน: 18 ถึง 32 องศาเซลเซียส ความชื้นภายใน: สูงสุดถึง 80% | <ul style="list-style-type: none"> • อุปกรณ์รักษาความปลอดภัยอาจตัดการทำงาน • อาจเกิดการกลั่นตัวของไอน้ำที่เครื่องปรับอากาศ และหยดลงมา |

- การทำงานเกินขอบเขตของความชื้น และอุณหภูมิที่แสดงในตารางนี้ อาจทำให้อุปกรณ์รักษาความปลอดภัยตัดการทำงานของระบบ

การปรับทิศทางการลม

ท่านสามารถปรับทิศทางของการกระจายลม เพื่อเพิ่มความสบายของท่าน

■ การปรับบานเกล็ดแนวนอน

1. กด “ปุ่มปรับทิศทางลม  ”
 - เครื่องหมาย “” จะปรากฏบนหน้าจอแสดงผล บานเกล็ดจะเริ่มส่ายขึ้น-ลง
2. เมื่อบานเกล็ดแนวนอนอยู่ในตำแหน่งที่ท่านต้องการ

กด “ปุ่มปรับทิศทางลม  ” อีกครั้ง

- บานเกล็ดแนวนอนจะหยุดเคลื่อนไหว
- “” บนจอแสดงผลจะดับลง



■ การปรับบานเกล็ดช่องลมแนวตั้ง

จับที่บิด และเลื่อนบานเกล็ดช่องลมแนวตั้งซ้ายขวา (ท่านจะพบที่บิดอยู่บนบานเกล็ดช่องลมแนวตั้งด้านซ้าย และด้านขวา)

- เมื่อเครื่องปรับอากาศถูกติดตั้งอยู่ที่มุมห้อง ควรปรับทิศทางของบานเกล็ดช่องลมแนวตั้งให้หันออกจากแนวผนังห้อง ถ้าบานเกล็ดช่องลมแนวตั้งหันไปในแนวผนังห้อง ผนังห้องจะปิดกั้นลมไว้ ทำให้ประสิทธิภาพในการทำความเย็นต่ำลง

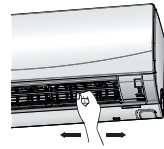

หมายเหตุ

- โปรดปรับมุมของบานเกล็ดแนวนอนด้วยรีโมทคอนโทรลเสมอ การพยายามปรับบานเกล็ดแนวนอนด้วยมือ ในขณะที่บานเกล็ดกำลังส่าย อาจทำให้กลไกเสียหายได้
- โปรดระมัดระวังขณะปรับบานเกล็ดแนวตั้ง เนื่องจากภายในช่องระบายอากาศมีพัดลมซึ่งหมุนด้วยความเร็วสูง

การปรับระดับความแรงลม

ท่านสามารถปรับระดับความแรงลม เพื่อเพิ่มความสบายของท่าน

■ การปรับตั้งค่าระดับความแรงลม

1. กด “ปุ่มการตั้งพัดลม (FAN)”

- การกดปุ่ม (FAN) แต่ละครั้งจะเลื่อนการตั้งค่าระดับความแรงลม ไปตามลำดับ

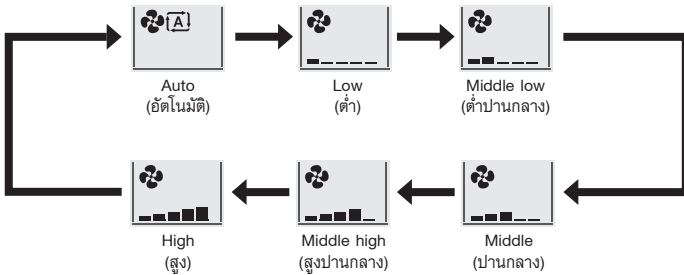

- หากอุณหภูมิไม่ไปถึงจุดที่ต้องการ ให้เปลี่ยนการตั้งค่าระดับความแรงลม
- ในการทำงานเพื่อลดความชื้น การตั้งค่าระดับความแรงลมจะเปลี่ยนแปลงไม่ได้

หมายเหตุ

■ หมายเหตุเกี่ยวกับมุมของบานเกล็ดแนวนอน

- ช่วงการส่ายของบานเกล็ดแนวนอน จะขึ้นอยู่กับฟังก์ชันการทำงาน ตามรูปด้านล่าง

ช่วงการส่ายของบานเกล็ดแนวนอน





■ หมายเหตุเกี่ยวกับการตั้งค่าระดับความแรงลม

- เมื่อระดับความแรงลมลดลง ประสิทธิภาพการทำความเย็นก็จะลดลงด้วย

การทำงานของฟังก์ชันเต็มกำลัง (POWERFUL)

การทำงานแบบเต็มกำลัง (POWERFUL) จะเร่งการทำความเย็นไม่ว่าในโหมดการทำงานใดให้สูงสุดอย่างรวดเร็ว โดยเครื่องจะทำงานด้วยขีดความสามารถสูงสุด

■ การเริ่มใช้การทำงานแบบเต็มกำลัง (POWERFUL)

1. กด “ปุ่มการทำงานแบบเต็มกำลัง  ” ในระหว่างการทำงาน
 - การทำงานแบบเต็มกำลัง (POWERFUL) จะสิ้นสุดใน 20 นาที จากนั้นระบบจะทำงานตามที่ตั้งค่าไว้ก่อนการใช้ การทำงานแบบเต็มกำลัง (POWERFUL) อีกครั้งโดยอัตโนมัติ
 - “  ” จะแสดงขึ้นบนจอแสดงผล

■ การยกเลิกการใช้การทำงานแบบเต็มกำลัง (POWERFUL)

2. กด “ปุ่มการทำงานแบบเต็มกำลัง  ” อีกครั้ง
 - “  ” บนจอแสดงผลจะดับลง



[ตัวอย่าง]

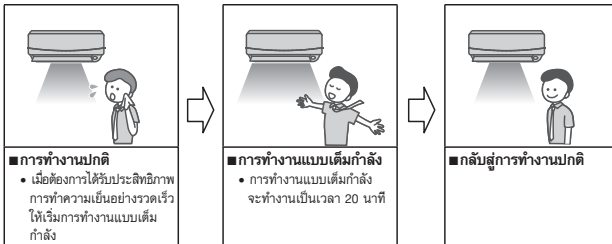

หมายเหตุ

■ หมายเหตุเกี่ยวกับการทำงานแบบเต็มกำลัง (POWERFUL)

- เมื่อใช้การทำงานแบบเต็มกำลัง จะมีฟังก์ชันบางฟังก์ชันที่ไม่สามารถใช้งานได้
- การทำงานแบบเต็มกำลังสามารถตั้งค่าได้เมื่อตัวเครื่องกำลังทำงานเท่านั้น การกดปุ่ม (OFF) จะทำให้การตั้งค่าถูกยกเลิก และ “  ” จะหายไปจากหน้าจอ LCD
- การทำงานแบบเต็มกำลังจะไม่เพิ่มขีดความสามารถของเครื่องปรับอากาศ หากเครื่องปรับอากาศกำลังทำงานด้วยขีดความสามารถสูงสุดที่อธิบายไว้แล้ว
- ในการทำงานแบบทำความเย็น (COOL) เพื่อเพิ่มประสิทธิภาพการทำความเย็นสูงสุด จะมีการเพิ่มขีดความสามารถของตัวเครื่องภายนอกและระดับความแรงลมจะถูกกำหนดไว้ที่การตั้งค่าสูงสุด ท่านจะไม่สามารถเปลี่ยนแปลงการตั้งค่าอุณหภูมิ และระดับความแรงลมได้
- ในการทำงานเพื่อลดความชื้น (DRY) การตั้งค่าอุณหภูมิจะลดลง 2.5 องศาเซลเซียส และระดับความแรงลมจะเพิ่มขึ้นเล็กน้อย
- ในการทำงานแบบพัดลม (FAN) ระดับความแรงลมจะถูกกำหนดไว้ที่การตั้งค่าสูงสุด

การทำงานของฟังก์ชันตั้งเวลา (TIMER)

ฟังก์ชันตั้งเวลามีประโยชน์สำหรับการเปิดการทำงานของเครื่องปรับอากาศในตอนกลางคืนหรือตอนเช้า นอกจากนี้ท่านยังสามารถใช้การตั้งเวลาปิดในตอนกลางคืนหรือตอนเช้า และยังสามารถใช้การตั้งเวลาปิด (OFF TIMER) และการตั้งเวลาเปิด (ON TIMER) ร่วมกันได้อีกด้วย



■ การใช้งานของฟังก์ชันตั้งเวลาปิด (OFF TIMER)

1. กด “ปุ่มตั้งเวลาปิด (OFF)”



2. กด “ปุ่มตั้งเวลาปิด (OFF)” จนกว่าค่าการตั้งเวลาจะถึงจุดที่ท่านต้องการ

- การกดปุ่มแต่ละครั้งจะเพิ่มการตั้งค่าเวลา 1 ชั่วโมง
- ฟังก์ชันการตั้งเวลาสามารถตั้งเวลาได้สูงสุด 12 ชั่วโมง
- สัญญาณไฟบอกการตั้งเวลา (TIMER) สีส้มจะสว่างขึ้น

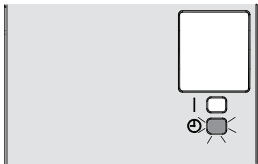

จอแสดงผล

■ การยกเลิกการทำงานของฟังก์ชันตั้งเวลาปิด (OFF TIMER)

3. กด “ปุ่มยกเลิก (CANCEL)”

- “ OFF HR. ” บนจอแสดงผลจะดับลง
- สัญญาณไฟแสดงการตั้งเวลา (TIMER) จะดับลง

หมายเหตุ

■ หมายเหตุเกี่ยวกับการทำงานของตัวตั้งเวลา

- เมื่อมีการใช้งานเครื่องปรับอากาศโดยใช้ฟังก์ชันการตั้งเวลาเปิด/ปิด (ON/OFF TIMER) ระยะเวลาของการทำงานจริงอาจเปลี่ยนแปลงจากเวลาที่ผู้ใช้ป้อน (สูงสุดประมาณ 10 นาที)

■ การใช้งานของฟังก์ชันตั้งเวลาเปิด (ON TIMER)

1. กด “ปุ่มตั้งเวลาเปิด (ON)”



“ ON HR.” จะแสดงขึ้นบนจอแสดงผล

2. กด “ปุ่มตั้งเวลาเปิด (ON)” จนกว่าค่าการตั้งเวลาจะถึงจุดที่ท่านต้องการ

- การกดปุ่มแต่ละครั้งจะเพิ่มการตั้งค่าเวลา 1 ชั่วโมง
- ฟังก์ชันการตั้งเวลาสามารถตั้งเวลาได้สูงสุด 12 ชั่วโมง
- สัญญาณไฟบอกการตั้งเวลา (TIMER) สีส้มจะสว่างขึ้น

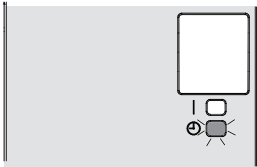

จอแสดงผล



■ การยกเลิกการทำงานของฟังก์ชันตั้งเวลาเปิด (ON TIMER)

3. กด “ปุ่มยกเลิก (CANCEL)”

- “ ON HR.” บนจอแสดงผลจะดับลง
- สัญญาณไฟแสดงการตั้งเวลา (TIMER) จะดับลง

■ การใช้งานการตั้งเวลาเปิด (ON TIMER) และการตั้งเวลาปิด (OFF TIMER) ร่วมกัน

- ตัวอย่างการตั้งค่าสำหรับการใช้ตัวตั้งเวลา 2 ตัวร่วมกันจะแสดงอยู่ด้านล่าง
- การตั้งเวลาขณะใช้งานเครื่องปรับอากาศ

(ตัวอย่าง)
หยุดใช้งานในอีก 1 ชั่วโมงข้างหน้า
และเริ่มใช้งานอีกครั้งในอีก 8 ชั่วโมงข้างหน้า) ใช้งานร่วมกัน
(7 ชั่วโมงหลังหยุดใช้งาน)

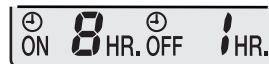

- การตั้งเวลาขณะหยุดใช้งานเครื่องปรับอากาศ

(ตัวอย่าง)
เริ่มใช้งานในอีก 2 ชั่วโมงข้างหน้า
และหยุดใช้งานอีกครั้งในอีก 5 ชั่วโมงข้างหน้า) ใช้งานร่วมกัน
(3 ชั่วโมงหลังเริ่มใช้งาน)

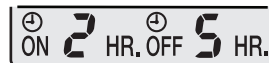

โปรดทราบ

■ ในกรณีต่อไปนี้ โปรดตั้งเวลาอีกครั้งหนึ่ง

- หลังจากปิดเบรกเกอร์
- หลังจากกระแสไฟดับ
- หลังจากการเปลี่ยนแบตเตอรี่ของรีโมทคอนโทรล

การดูแลรักษาและการทำความสะอาด



สิ่งที่ควรระวัง ก่อนทำความสะอาด กรุณาปิดเครื่องปรับอากาศ และดึงเบรกเกอร์ลง

ชุดเครื่องปรับอากาศ

■ เครื่องปรับอากาศภายใน เครื่องภายนอก และรีโมทคอนโทรล

- เช็ดอุปกรณ์เหล่านี้ด้วยผ้าแห้งนุ่มๆ

■ หน้ากากด้านหน้า

1. การดึงหน้ากากด้านหน้าออก

- เปิดหน้ากากด้านหน้า
- เลื่อนหน้ากากด้านหน้าไปทางด้านซ้ายหรือขวา แล้วดึงเข้าหาตัวท่าน ซึ่งจะเป็นการปลดแกนหมุนสลักด้านหนึ่งออก หลังจากนั้นให้เลื่อนหน้ากากไปอีกด้านหนึ่งเพื่อปลดแกนหมุนสลักด้านที่เหลือ

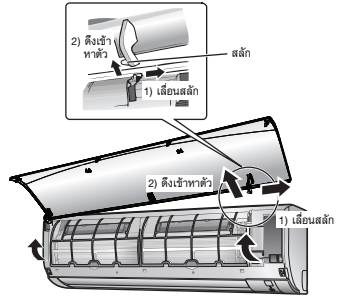

2. การทำความสะอาดหน้ากากด้านหน้า

- เช็ดด้วยผ้านุ่มชุบน้ำ
- ใช้ผงซักฟอกซึ่งมีฤทธิ์เป็นกลางเท่านั้น
- ในกรณีที่ใช้น้ำล้างหน้ากากด้านหน้า หลังล้างให้ใช้ผ้านุ่มเช็ดให้แห้ง และนำไปตากในร่มให้แห้งสนิท

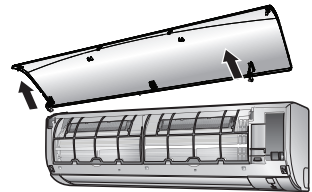

3. การใส่หน้ากากด้านหน้า

- จัดวางแนวแกนหมุนทั้งสองตัวให้ตรงกับช่องเสียบ แล้วดันสลักให้เข้าที่
- ค่อยๆ ดันปิดหน้ากากด้านหน้า พร้อมกับกดหน้ากวางบริเวณตัวยึดทั้งหมด

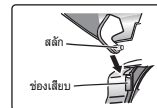

(ลักษณะเครื่องภายในอาจแตกต่างกันในบางรุ่น)

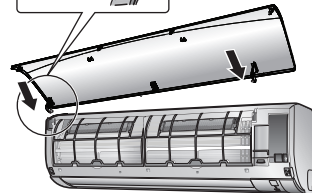

สิ่งที่ควรระวัง

- ในการถอดหน้ากากด้านหน้าออก หรือใส่หน้ากากด้านหน้า กรณีที่จำเป็นต้องใช้บันไดหรือม้านั่งเป็นฐานยืน ควรเลือกที่มั่นคงและแข็งแรง รวมทั้งกระทำด้วยความระมัดระวัง
- ในการถอดหน้ากากด้านหน้าออก หรือใส่หน้ากากด้านหน้า ให้จับหน้ากากให้แน่นเพื่อป้องกันการตกหล่น
- หลังจากการทำความสะอาด ให้ตรวจสอบให้แน่ใจว่าหน้ากากด้านหน้าถูกยึดไว้อย่างมั่นคง

■ ตัวกรองอากาศ

1. ดึงตัวกรองอากาศออก

- เปิดหน้ากากด้านหน้า
- ดันแถบที่จับซึ่งอยู่ตรงกลางของตัวกรองอากาศแต่ละตัวขึ้นเล็กน้อย และค่อยดึงลง

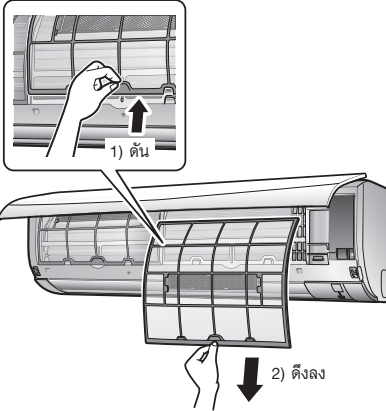

2. ล้างตัวกรองอากาศด้วยน้ำ หรือใช้ที่ดูดฝุ่น

- แนะนำให้ทำความสะอาดตัวกรองอากาศ ทุกๆ สองสัปดาห์

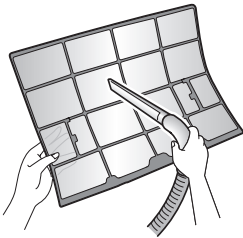

ถ้าฝุ่นออกจากตัวกรองอากาศยาก

- ใช้ล้างด้วยผงซักฟอกที่มีฤทธิ์เป็นกลางผสมในน้ำอุ่น จากนั้นนำตัวกรองอากาศไปล้างไว้ในที่ร่ม
- โปรดตรวจสอบว่าได้ถอดตัวกรองอากาศ PM 2.5 หรือตัวกรองดับกลิ่นแบบโพรเพนเมทิลเอทิลโพรดดูรายละเอียดเพิ่มเติมหน้าถัดไป



3. ใส่ตัวกรองอากาศเข้าไปยังตำแหน่งเดิม และปิดหน้ากากด้านหน้า

- กดตรงกลาง และด้านข้างทั้งสองของหน้ากากด้านหน้า

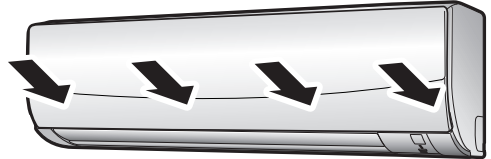

⚠ สิ่งที่ต้องระวัง

- ห้ามสัมผัสสกริปเบอลูมิเนียมด้วยมือเปล่าขณะที่ถอดและใส่ตัวกรองอากาศ

การดูแลรักษาและการทำความสะอาด

| | |
|-------------------------------------|----------------------------|
| ตัวกรองอากาศ PM 2.5 | (แถมมากับเครื่องปรับอากาศ) |
| ตัวกรองดักกลิ่นแบบไททาเนียมอะพาไทต์ | (ชิ้นส่วนที่แยกจำหน่าย) |

- เปิดแผงครอบด้านหน้า และดึงผ่านตัวกรองอากาศออกมา
- นำตัวกรองอากาศ PM 2.5 หรือตัวกรองดักกลิ่นแบบไททาเนียมอะพาไทต์ออกมา

■ สำหรับรุ่น FTM09/13

- ถอดหน้ากากด้านหน้า และถอดตัวกรองอากาศออก
- ดึงตัวกรองดักกลิ่นออกมาจากตัวยึด (6 จุด)

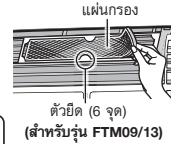

■ สำหรับรุ่น FTM15/18/24/28

- เปิดหน้ากากด้านหน้า และถอดตัวกรองอากาศออก
- จับชิ้นส่วนด้านล่างกรอบไว้ และถอดออกจากตัวยึดทั้ง 4 จุด

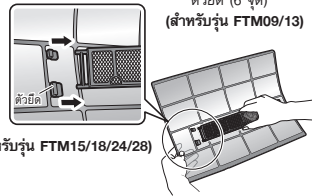

- ทำความสะอาดหรือเปลี่ยนตัวกรองอากาศ PM 2.5 หรือตัวกรองดักกลิ่นแบบไททาเนียมอะพาไทต์

[ตัวกรองอากาศ PM 2.5 (สีขาว)]

- แนะนำให้ถอดฝุ่นหรือล้าง เมื่อสกปรกให้เปลี่ยนใหม่ทุก 6 เดือน

[ตัวกรองดักกลิ่นแบบไททาเนียมอะพาไทต์ (สีฟ้า-ดำ)]

- 3-1) ซูดฝุ่นและแช่ในน้ำอุ่นหรือน้ำประปรมาณ 10 ถึง 15 นาที หากมีฝุ่นจับหนา
- 3-2) หลังจากล้างแล้วให้สะบัดน้ำที่ติดค้างอยู่ และผึ่งให้แห้งในที่ร่ม

- แนะนำให้ล้างด้วยน้ำทุก 6 เดือน เพื่อให้กลับไปมีสภาพเหมือนใหม่อีกครั้งและเปลี่ยนใหม่ทุก 3 ปี
- อย่าบิดบีบตัวกรองเพื่อกำจัดน้ำออก

[การเปลี่ยน]

ถอดตัวกรองดักกลิ่นออกและเปลี่ยนตัวกรองดักกลิ่นอันใหม่แทน

- เมื่อเปลี่ยนตัวกรองอากาศ PM 2.5 หรือตัวกรองดักกลิ่นแบบไททาเนียมอะพาไทต์อย่าทิ้งกรอบตัวกรองดักกลิ่น กรอบตัวกรองดักกลิ่นสามารถนำมาใช้ซ้ำได้
- เมื่อติดตั้งตัวกรองให้ตรวจสอบว่าใส่ตัวดักกลิ่นอยู่ในแถบ
- ทั้งตัวกรองดักกลิ่นโดยจัดเป็นขั้วที่เผาไม่ได้

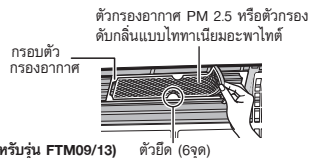

(สำหรับรุ่น FTM09/13)

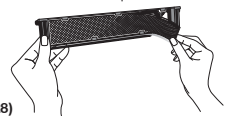

4. ใส่ตัวกรองอากาศเข้าไปยังตำแหน่งเดิมและปิดหน้ากากด้านหน้า

- กดตรงกลางและด้านข้างทั้งสองของหน้ากากด้านหน้า



(ลักษณะเครื่องภายในอาจแตกต่างกันในบางรุ่น)

หมายเหตุเกี่ยวกับการทำความสะอาด

■ สำหรับทำความสะอาด อย่าใช้วัสดุดังต่อไปนี้

- น้ำร้อนที่มีอุณหภูมิสูงเกินกว่า 40 องศาเซลเซียส
- น้ำมันเบนซิน น้ำมันเชื้อเพลิง ทินเนอร์ น้ำมันระเหยง่ายอื่นๆ
- สารขัด
- แปรงขัด วัสดุแข็งหยาบอื่นๆ



หมายเหตุ

- การทำงานด้วยตัวกรองที่สกปรก
 - 1) ไม่สามารถดับกลิ่นอากาศได้
 - 2) ไม่สามารถฟอกอากาศได้
 - 3) มีผลทำให้ความเย็นไม่ดี
 - 4) อาจทำให้เกิดกลิ่นไม่พึงประสงค์
- ตัวกรองอากาศ PM 2.5 และตัวกรองดับกลิ่นแบบโททานีียมอะพาไทด์ หากต้องการซื้อโปรดติดต่อตัวแทนจำหน่ายที่คุณซื้อเครื่องปรับอากาศมา
- ทั้งตัวกรองดับกลิ่นโดยจัดเป็นขยะไม่ไวไฟ

| รายการ | หมายเลขชิ้นส่วน |
|---|-----------------|
| ตัวกรองอากาศ PM 2.5 - ไม่มีกรอบ (หนึ่งชุดมี 2 ชิ้น) | BAFP046A41 |
| ตัวกรองดับกลิ่นแบบโททานีียมอะพาไทด์ - ไม่มีกรอบ (หนึ่งชุดมี 2 ชิ้น) | KAF970A46 |

สิ่งที่ควรตรวจสอบ

| |
|--|
| ตรวจสอบว่าฐาน ขาตั้ง และอุปกรณ์อื่นๆ ของเครื่องภายนอกยังอยู่ในสภาพที่ดีไม่ย่อยสลาย หรือผุร่อน |
| ตรวจสอบว่าไม่มีสิ่งกีดขวางช่องดูดอากาศ และช่องระบายอากาศของเครื่องปรับอากาศภายใน และเครื่องภายนอก |
| ตรวจสอบว่าน้ำทิ้งไหลออกมาจากท่อน้ำทิ้งโดยไม่ติดขัด ในระหว่างการทำความเย็น (COOL) หรือระบายความชื้น (DRY) |
| • ถ้าไม่มีน้ำทิ้งไหลออกมาให้เห็น น้ำทิ้งอาจรั่วไหลออกจากเครื่องปรับอากาศได้ โปรดหยุดใช้งานเครื่องปรับอากาศ และปรึกษาร้านให้บริการ ถ้ามึนน้ำรั่วไหลจริง |

■ ก่อนการหยุดใช้งานเครื่องปรับอากาศเป็นเวลานาน

1. ใช้งานฟังก์ชัน “พัดลม (FAN ONLY)” เป็นเวลาหลายชั่วโมง
 - กดปุ่ม **FAN ONLY** เริ่มการทำงานฟังก์ชัน “พัดลม (FAN ONLY)”
2. หลังจากการทำงานสิ้นสุด ดึงเบรกเกอร์ของเครื่องปรับอากาศในห้องลง (ปิด)
3. ทำความสะอาดตัวกรองอากาศ และใส่กลับเข้ายังตำแหน่งเดิม
4. นำแบตเตอรี่ออกจากรีโมทคอนโทรล

การแก้ไขปัญหาเบื้องต้น

กรณีเหล่านี้ไม่ใช่ปัญหา

กรณีต่อไปนี้ไม่ใช่ปัญหาของเครื่องปรับอากาศ แต่มีเหตุผลบางอย่างก่อให้เกิดกรณีดังกล่าว ท่านสามารถใช้งานเครื่องปรับอากาศต่อไปนี้

| กรณี | คำอธิบาย |
|---|---|
| เครื่องปรับอากาศไม่ทำงานทันที <ul style="list-style-type: none">• เมื่อกดปุ่มเปิด / ปิด (ON/OFF) หลังจากที่ยหยุดใช้งาน• เมื่อเลือกโหมดใหม่ | ■ วิธีนี้มิช้้นเพื่อป้องกันเครื่องปรับอากาศ ท่านควรรอประมาณ 3 นาที |
| เครื่องภายนอกปล่อยน้ำหรือไอน้ำออกมา | ■ ในโหมดทำความเย็น (COOL) หรือระบายความชื้น (DRY) <ul style="list-style-type: none">• ความชื้นในอากาศควบแน่นกลายเป็นน้ำ บริเวณผิวท่อที่มีความเย็นของเครื่องภายนอก จึงเกิดเป็นทางน้ำ และหยดน้ำ |
| มีหยดน้ำออกมาจากเครื่องภายใน | ■ จะเกิดเหตุการณ์นี้ เมื่ออากาศในห้องถูกทำให้เย็นลงจนเกิดการควบแน่นของหยดน้ำ ด้วยการไหลเวียนของอากาศที่เย็นในระหว่างกระบวนการทำความเย็น |
| เครื่องภายในมีกลิ่นไม่พึงประสงค์ | ■ ปัญหานี้จะเกิดขึ้นเมื่อกลิ้นของห้อง เฟอร์นิเจอร์ หรือ บุหรี่ ถูกดูดเข้าไปในเครื่องปรับอากาศ และปล่อยออกมาตามกระแสลม (ถ้าเกิดปัญหานี้ แนะนำให้ติดต่อช่างเทคนิคเพื่อมาล้างเครื่องปรับอากาศ และโปรดติดต่อร้านบริการที่ท่านซื้อเครื่องปรับอากาศ |
| พัดลมของเครื่องภายนอกหมุน ขณะที่เครื่องปรับอากาศไม่ทำงาน | ■ ปัญหาหลังปิดเครื่องปรับอากาศแล้ว: <ul style="list-style-type: none">• พัดลมในเครื่องภายนอกยังคงหมุนอีกประมาณ 60 วินาที เพื่อป้องกันระบบ■ ขณะที่เครื่องปรับอากาศไม่ทำงาน<ul style="list-style-type: none">• เมื่ออุณหภูมิภายนอกมีค่าสูงมาก พัดลมของเครื่องภายนอกจะเริ่มทำงาน เพื่อป้องกันระบบ |
| เครื่องปรับอากาศหยุดการทำงาน กระทั่งทัน (สัญญาณไฟการทำงาน (OPERATION) สว่างอยู่) | ■ เครื่องปรับอากาศอาจหยุดทำงาน เมื่อมีการแปรปรวนของแรงดันไฟฟ้าในปริมาณมาก เครื่องปรับอากาศจะกลับสู่การทำงานปกติ ภายในเวลาประมาณ 3 นาที |
| รีโมทคอนโทรลทำงานผิดปกติ <ul style="list-style-type: none">■ สัญญาณรีโมทคอนโทรลไม่แสดงผล■ หน้าจอของรีโมทคอนโทรลจางหรือดับ■ เครื่องภายในไม่ตอบสนองต่อสัญญาณของรีโมทคอนโทรล■ หน้าจอของรีโมทคอนโทรลแสดงผลการทำงานนอกเหนือการควบคุม | ■ แบตเตอรี่หมดอายุและรีโมทคอนโทรลทำงานผิดปกติ ให้เปลี่ยนแบตเตอรี่ทั้งหมดใหม่โดยใช้แบตเตอรี่อัลคาไลน์ขนาด AAA ดูรายละเอียดเพิ่มเติมได้ที่ “การใส่แบตเตอรี่” ในคู่มือนี้ (หน้า 8) |

| กรณี | คำอธิบาย |
|--|--|
| <p>■ เครื่องปรับอากาศไม่สามารถรับสัญญาณสั่งจากรีโมทคอนโทรลหรือการรับสัญญาณสั่งการไม่มีประสิทธิภาพ</p> <p>■ รีโมทคอนโทรลสั่งการอุปกรณ์ไฟฟ้าชนิดอื่นได้</p> | <ul style="list-style-type: none"> • การรับส่งสัญญาณสั่งการอาจถูกรบกวนได้ หากมีอุปกรณ์บัลลัสต์หรือสตาร์ทเตอร์ แบบอิเล็กทรอนิกส์ของหลอดไฟฟลูออเรสเซนต์ (เช่น หลอดไฟประเภทปรับระดับแสงได้ เป็นต้น) ให้ขอคำปรึกษาจากตัวแทนจำหน่าย • รีโมทคอนโทรลอาจส่งสัญญาณสั่งการหรือทำงานผิดพลาดได้ หากตัวส่งสัญญาณได้รับแสงแดดโดยตรง • หากรีโมทคอนโทรลสามารถสั่งการอุปกรณ์ไฟฟ้าชนิดอื่นได้ ให้ย้ายอุปกรณ์ไฟฟ้านั้นออกไป หรือเรียกช่างบริการที่ท่านซื้อเครื่องปรับอากาศ |
| <p>แผ่นปรับทิศทางลมไม่เริ่มปรับทิศทางลมในทันที</p> | <ul style="list-style-type: none"> • เครื่องปรับอากาศกำลังปรับตำแหน่งแผ่นปรับทิศทางลม แผ่นปรับทิศทางลมจะเริ่มเคลื่อนที่ในอีกไม่นาน |
| <p>ตัวตั้งเวลาเปิด/ปิดเครื่องไม่ทำงานตามการตั้งค่า</p> | <ul style="list-style-type: none"> • ตรวจสอบการตั้งค่าว่าถูกต้องหรือไม่ โดยการทำงานของฟังก์ชันการตั้งเวลาอาจคลาดเคลื่อนจากเวลาที่ตั้งไว้ประมาณ 10 นาที |
| <p>มีเสียงดังขึ้น</p> <p>■ เสียงเหมือนการไหลของน้ำ</p> <p>■ เสียงเป่าพ่น</p> <p>■ เสียงดังตึกๆ</p> <p>■ เสียงดังคลิกระหว่างการทำงานหรือเวลาการทำงาน</p> <p>■ เสียงดังกบๆ</p> | <ul style="list-style-type: none"> • เสียงนี้เกิดขึ้นเพราะสารทำความเย็นในเครื่องปรับอากาศกำลังไหล • อาจมีเสียงการสูบของน้ำในเครื่องปรับอากาศ และได้ยินเมื่อมีการสูบน้ำออกจากเครื่องปรับอากาศในการทำความเย็นหรือการลดความชื้น • สารทำความเย็นไหลในเครื่องปรับอากาศแม้ว่าเครื่องปรับอากาศจะไม่ได้ทำงานเมื่อตัวเครื่องภายในในห้องอื่นๆ กำลังทำงาน • เสียงนี้เกิดขึ้นเมื่อการไหลของสารทำความเย็นในเครื่องปรับอากาศถูกสลับทิศทาง • เสียงนี้เกิดขึ้นเมื่อขนาดของเครื่องปรับอากาศขยายหรือหดตัวเล็กน้อยเนื่องจากอุณหภูมิเปลี่ยนแปลง • เสียงนี้เกิดขึ้นเมื่อวาล์วควบคุมสารทำความเย็นหรือชิ้นส่วนทางไฟฟ้าทำงาน • เสียงนี้เกิดขึ้นจากด้านในของเครื่องปรับอากาศเมื่อพัดลมดูดอากาศเปิดใช้งานขณะปิดประตูห้องอยู่ เปิดหน้าต่างหรือปิดพัดลมดูดอากาศ |

ตรวจสอบอีกครั้ง

โปรดตรวจสอบอีกครั้งก่อนโทรศัพท์เรียกช่าง

| กรณี | ตรวจสอบว่า |
|--|---|
| <p>เครื่องปรับอากาศไม่ทำงาน</p> <p>สัญญาณไฟการทำงาน (OPERATION)ดับ</p> <p>สัญญาณไฟการทำงาน (OPERATION)กะพริบ</p> | <ul style="list-style-type: none"> ไม่ได้ดึงเบรกเกอร์ลงหรือพิวส์ขาดหรือไม่ เกิดกระแสไฟฟ้าดับหรือไม่ มีเบตเตอร์ในรีโมทคอนโทรลหรือไม่ ค่าตั้งเวลาถูกต้องหรือไม่ ให้ดึงเบรกเกอร์ลง และยกขึ้นใหม่อีกครั้ง จากนั้นเปิดใช้งานเครื่องปรับอากาศด้วยรีโมทคอนโทรล ถ้าสัญญาณไฟยังคงกะพริบอยู่ โปรดเรียกร้านบริการที่ท่านซื้อเครื่องปรับอากาศ |
| <p>การทำความเย็นไม่มีประสิทธิภาพ</p> | <ul style="list-style-type: none"> ตัวกรองอากาศสะอาดหรือไม่ มีสิ่งกีดขวางช่องดูดอากาศ หรือช่องระบายอากาศของเครื่องปรับอากาศ ภายในและเครื่องภายนอกหรือไม่ การตั้งค่าอุณหภูมิถูกต้องหรือไม่ ปิดหน้าต่าง และประตูห้องหรือยัง ตั้งค่าแรงลม และทิศทางการลมถูกต้องหรือไม่ อุณหภูมิภายนอกอาคารอยู่นอกเหนือขอบเขตสภาวะการทำงานหรือไม่ มีการเปิดการทำงานของฟังก์ชันตาจอร์ริเบ ฟังก์ชันประหยัดพลังงาน ฟังก์ชันลดระดับเสียงเครื่องภายนอกอยู่หรือไม่ |
| <p>เครื่องหยุดทำงานกะทันหัน (สัญญาณไฟการทำงาน (OPERATION)กะพริบ)</p> | <ul style="list-style-type: none"> ตัวกรองอากาศสะอาดหรือไม่ มีสิ่งกีดขวางช่องดูดอากาศ หรือช่องระบายอากาศของเครื่องปรับอากาศ ภายในและเครื่องภายนอกหรือไม่ ทำความสะอาดตัวกรองอากาศ หรือนำสิ่งกีดขวางทั้งหมดออก และดึงเบรกเกอร์ลง จากนั้นให้ยกเบรกเกอร์ขึ้นอีกครั้ง และใช้รีโมทคอนโทรล ใช้งานเครื่องปรับอากาศ ถ้าสัญญาณไฟยังคงกะพริบอยู่ โปรดเรียกร้านบริการที่ท่านซื้อเครื่องปรับอากาศ |
| <p>มีการทำงานผิดปกติของฟังก์ชัน ในระหว่างเครื่องทำงาน</p> | <ul style="list-style-type: none"> เครื่องปรับอากาศอาจทำงานผิดปกติเพราะฟ้าแลบ หรือคลื่นวิทยุ ให้ดึงเบรกเกอร์ลง และยกขึ้นใหม่อีกครั้ง จากนั้นพยายามเปิดใช้งานเครื่องปรับอากาศด้วยรีโมทคอนโทรล |

■ ข้อมูลสำคัญเกี่ยวกับสารทำความเย็นที่ใช้

- ผลิตภัณฑ์ที่มีสารทำความเย็นชนิด R32 ระบบปรับอากาศภายนอก ชนิดของสารทำความเย็น: **R32**
ค่า GWP⁽¹⁾: **675**
(1) GWP = ศักยภาพในการทำให้เกิดภาวะโลกร้อน
ปริมาณสารทำความเย็นจะมีระบุไว้ในแผ่นป้ายชื่อตัวเครื่อง

โปรดโทรติดต่อร้านบริการในทันที

คำเตือน

- เมื่อเครื่องทำงานผิดปกติ (เช่น มิกลินไหม้) กรุณาหยุดใช้งานและดึงเบรกเกอร์ลง การใช้งานต่อไปอาจทำให้เกิดปัญหาไฟฟ้าช็อต หรือไฟไหม้ได้
- โปรดติดต่อร้านบริการที่ท่านซื้อเครื่องปรับอากาศ
อย่าพยายามซ่อม หรือปรับเปลี่ยนเครื่องปรับอากาศด้วยตนเอง การใช้อย่างไม่ถูกต้องอาจทำให้เกิดไฟฟ้าช็อต หรือไฟไหม้ได้
โปรดปรึกษาร้านบริการที่ท่านซื้อเครื่องปรับอากาศ

ถ้าเครื่องมีอาการดังต่อไปนี้ โปรดติดต่อร้านบริการทันที

- สายไฟร้อนผิดปกติ หรือเกิดความเสียหาย
- มีเสียงผิดปกติขณะเปิดใช้งาน
- เบรกเกอร์นิรภัย พิวส์ หรือเบรกเกอร์ตัดไฟรั่วหยุดการทำงานของเครื่องบ่อยครั้ง
- สวิตช์ หรือปุ่มมักไม่สามารถทำงานได้อย่างถูกต้อง
- มิกลินไหม้
- มีน้ำรั่วไหลออกจากเครื่องปรับอากาศ

โปรดดึงเบรกเกอร์ลง
และโทรติดต่อร้าน
บริการ

- หลังจากไฟฟ้าดับ
เครื่องปรับอากาศจะกลับสู่การทำงานตามปกติ
ภายในเวลาประมาณ 3 นาที ควรรอสักครู่

- ไฟาแลบ
ถ้ามีไฟาแลบในบริเวณใกล้บ้าน โปรดหยุดใช้งาน
เครื่องปรับอากาศ และดึงเบรกเกอร์ลงเพื่อเป็นการ
ป้องกันระบบ

ควรทำการบำรุงรักษาเป็นประจำ

ด้วยสภาวะการใช้งานบางอย่าง จึงอาจทำให้ด้านในของเครื่องปรับอากาศสกปรก หลังจากใช้งานมาเป็นระยะเวลานาน ซึ่งอาจทำให้ประสิทธิภาพการทำงานลดลง จึงแนะนำให้ทำการบำรุงรักษาเป็นประจำโดยผู้เชี่ยวชาญ นอกเหนือไปจากการทำความสะอาดตามปกติโดยผู้ใช้ หากต้องการให้ผู้เชี่ยวชาญทำการบำรุงรักษา โปรดติดต่อร้านบริการที่ท่านซื้อเครื่องปรับอากาศ

ผู้ใช้ต้องรับผิดชอบค่าใช้จ่ายในการบำรุงรักษาด้วยตนเอง

ข้อมูลจำเพาะ

| เครื่องปรับอากาศภายใน | | FTM09PV2S | FTM13PV2S | FTM15PV2S |
|---|--------------|-----------|-----------|-----------|
| เครื่องภายนอก | | RM09PV2S | RM13PV2S | RM15PV2S |
| ความสามารถทำความเย็น | kW(kcal/h) | 2.7(2320) | 3.8(3270) | 4.2(3610) |
| ฟีกัดกระแสไฟฟ้า | A | 3.5 | 4.8 | 4.9 |
| ฟีกัดกำลังไฟฟ้า | W | 730 | 1040 | 1063 |
| เครื่องปรับอากาศภายใน | ขนาด | H (mm) | 283 | |
| | | W (mm) | 770 | |
| | | D (mm) | 223 | |
| น้ำหนักสุทธิ | kg | 8 | 9 | 13 |
| เครื่องภายนอก | ขนาด | H (mm) | 550 | 550 |
| | | W (mm) | 658 | 765 |
| | | D (mm) | 275 | 285 |
| | น้ำหนักสุทธิ | kg | 32 | 38 |
| หมายเหตุ ความสามารถในการทำความเย็น และประสิทธิภาพทางไฟฟ้านี้เป็นไปตามเงื่อนไขเมื่ออุณหภูมิในห้อง 27°C DB, 19°C WB อุณหภูมิภายนอก 35°C DB, 24°C WB ความเร็วพัดลมอยู่ในตำแหน่งสูง และแรงดันไฟฟ้า 220V, 50HZ | | | | |

| เครื่องปรับอากาศภายใน | | FTM18PV2S | FTM24PV2S | FTM28PV2S |
|---|--------------|-----------|-----------|-----------|
| เครื่องภายนอก | | RM18PV2S | RM24PV2S | RM28PV2S |
| ความสามารถทำความเย็น | kW(kcal/h) | 5.3(4560) | 6.6(5680) | 7.2(6190) |
| ฟีกัดกระแสไฟฟ้า | A | 6.8 | 8.7 | 9.7 |
| ฟีกัดกำลังไฟฟ้า | W | 1472 | 1835 | 2118 |
| เครื่องปรับอากาศภายใน | ขนาด | H (mm) | 295 | |
| | | W (mm) | 990 | |
| | | D (mm) | 263 | |
| น้ำหนักสุทธิ | kg | 13 | | |
| เครื่องภายนอก | ขนาด | H (mm) | 595 | 770 |
| | | W (mm) | 845 | 900 |
| | | D (mm) | 300 | 320 |
| | น้ำหนักสุทธิ | kg | 41 | 60 |
| หมายเหตุ ความสามารถในการทำความเย็น และประสิทธิภาพทางไฟฟ้านี้เป็นไปตามเงื่อนไขเมื่ออุณหภูมิในห้อง 27°C DB, 19°C WB อุณหภูมิภายนอก 35°C DB, 24°C WB ความเร็วพัดลมอยู่ในตำแหน่งสูง และแรงดันไฟฟ้า 220V, 50HZ | | | | |

SIAM DAIKIN SALES CO.,LTD.

22 Soi Onnuch 55/1 On-nuch Rd., Pravet
Subdistrict, Pravet District, Bangkok 10250
Thailand.

Tel : 0-2838-3200

Fax : 0-2721-7607-8

บริษัท สยามไดकिनเซลล์ จำกัด

22 ซอยอ่อนนุช 55/1
ถนนอ่อนนุช แขวงประเวศ
เขตประเวศ, กรุงเทพฯ 10250
โทร : 0-2838-3200
โทรสาร : 0-2721-7607-8



The two-dimensional bar code is
a manufacturing code.

3P413769-11Y M16N043C (1912) HT