

ระบบระบายอากาศอัจฉริยะ ลอสไน

मितซูบิชิ อิเล็กทริก

รุ่น

VL-100ZSK2-E

คำแนะนำในการใช้งาน

สำหรับลูกค้า

สารบัญ	หน้า
ข้อควรระวังเพื่อความปลอดภัย	2
คุณลักษณะ.....	3
เมื่อใช้งานชุดอุปกรณ์นี้.....	3
ชื่อของชิ้นส่วน	4
ก่อนเริ่มการทำงานของ Lossnay	4
การใช้งาน	4
การบำรุงรักษา.....	5
การแก้ปัญหา	7
การบริการหลังการขาย.....	7
ข้อมูลจำเพาะ	8

โปรดอ่านคำแนะนำเหล่านี้อย่างละเอียด เพื่อให้มั่นใจได้ถึงการใช้งานที่ปลอดภัยและเหมาะสม หลังจากอ่านแล้ว ควรเก็บคู่มือไว้ในที่ที่สามารถหยิบใช้ได้สะดวก

ก่อนปฏิบัติการ อ่าน “ข้อควรระวังด้านความปลอดภัย” ซึ่งจะอธิบายวิธีการใช้งานระบบระบายอากาศอัจฉริยะ ลอสไน อย่างเหมาะสมและปลอดภัย

ห้ามติดตั้งชุดอุปกรณ์นี้ด้วยตัวเอง (ไม่รับประกันความปลอดภัยและประสิทธิภาพการทำงาน สำหรับชุดอุปกรณ์ที่ลูกค้าติดตั้งเอง)

ข้อควรระวังเพื่อความปลอดภัย

อธิบายถึงอันตรายที่จะเกิดขึ้นจากการใช้ผิดวิธีและระดับความเสี่ยงโดยแยกประเภทตามสัญลักษณ์ต่อไปนี้



คำเตือน

โอกาสที่จะได้รับบาดเจ็บสาหัสหรือเสียชีวิตจากการใช้ผิดวิธี



ข้อควรระวัง

อาจทำให้เกิดบาดเจ็บหรือความเสียหายต่อที่อยู่อาศัยหรือทรัพย์สินได้



คำเตือน



ห้าม

- กรณีที่ก๊าซไวไฟเกิดการรั่วไหล ห้ามเปิดสวิตช์ไฟ ระบบระบายอากาศ ลอสไน
- เป็นสาเหตุของการเกิดการระเบิดจากประกายไฟที่มาจากการเชื่อมต่อไฟฟ้า
- โปรดเปิดหน้าต่างเพื่อระบายอากาศ
- ห้ามใช้ในสถานที่ที่มีอุณหภูมิสูงหรือมีเปลวไฟโดยตรง สถานที่ที่มีไอน้ำมีปริมาณมาก หรือสถานที่ที่มีสารทำลาย
- สาเหตุของการเกิดเพลิงไหม้



ห้ามแยกชิ้นส่วน

- ห้ามถอดแยกชิ้นส่วนที่จำเป็นของเครื่องมือหรือทำการดัดแปลง
- สาเหตุของการเกิดเพลิงไหม้ ไฟฟ้าช็อต หรือได้รับบาดเจ็บ



ห้ามทำให้เปียกน้ำ

- อย่าเทน้ำหรือทำให้ผลิตภัณฑ์โดนน้ำ
- สาเหตุของการเกิดเพลิงไหม้หรือไฟฟ้าช็อต



ห้ามติดตั้งในห้องอาบน้ำ

- ตรวจสอบว่าตัวเครื่องไม่ได้ถูกติดตั้งในบริเวณที่มีความชื้นสูง เช่น ห้องน้ำ
- สาเหตุของการเกิดไฟฟ้าช็อตและได้รับบาดเจ็บ



สายดินตรวจสอบ

- ตรวจสอบว่าสวิตช์ไม่ได้ถูกติดตั้งที่ผนังในห้องน้ำ
- สาเหตุของการเกิดไฟฟ้าช็อต
- ตรวจสอบว่ามีการติดตั้งสายดินแล้วหรือยัง
- สาเหตุของการเกิดไฟฟ้าช็อตเมื่อเกิดไฟรั่วหรือเครื่องชำรุด
- ในการติดตั้งสายดินให้ปรึกษากับช่างติดตั้งอุปกรณ์ไฟฟ้า



ต้องปฏิบัติตามคำสั่ง

- ใช้แรงดันไฟฟ้าตามมาตรฐาน
- สาเหตุของการเกิดเพลิงไหม้หรือไฟฟ้าช็อต
- กรณีที่ซ่อมบำรุง ต้องปิดเครื่อง และดึงเบรกเกอร์บนแผงควบคุมลง
- สาเหตุของการเกิดไฟช็อตหรือได้รับบาดเจ็บเมื่อไฟฟ้าไหลผ่าน

- เมื่อเกิดความผิดปกติ (เช่น มิกลิ้นไหม้) ให้ปิดเครื่องและทำการดึงเบรกเกอร์บนแผงควบคุมลง
- หากยังใช้งานต่อไปทั้ง ๆ ที่เกิดความผิดปกติจะเป็นสาเหตุให้เครื่องเสียหาย ไฟฟ้าช็อต หรือเกิดเพลิงไหม้ได้

- ตรวจสอบช่องนำอากาศจากภายนอกเข้ามาว่าไม่อยู่ในตำแหน่งที่ดูดไอเสีย เช่น ก๊าซที่ได้จากการเผาไหม้

- ทำให้ไม่มีการนำอากาศบริสุทธิ์เข้ามา เป็นสาเหตุให้เกิดการขาดออกซิเจนภายในห้อง

- หากไม่ได้ใช้เป็นระยะเวลาานาน ต้องดึงเบรกเกอร์บนแผงควบคุมลง

- สาเหตุของการเกิดไฟช็อตหรือไฟรั่วเนื่องจากการเสื่อมสภาพของฉนวนกันความร้อน

- กรณีที่ช่องรับอากาศหรือระบายอากาศบนผนังโดนน้ำฝน ให้ตรวจสอบว่ามีมิดติ่งฝาครอบแล้วหรือยัง

- หากน้ำฝนไหลเข้ามา จะเป็นสาเหตุให้เกิดไฟฟ้าช็อตเพลิงไหม้ หรือเครื่องใช้ในบ้านเปียกได้

- เมื่อเกิดสิ่งผิดปกติหรือเครื่องเสียหาย ให้หยุดใช้งานทันทีและปิดเบรกเกอร์บนแผงควบคุม

- หากยังใช้งานต่อไป จะเป็นสาเหตุให้เกิดควันเพลิงไหม้ ไฟช็อตหรือได้รับบาดเจ็บ

<ตัวอย่าง ความผิดปกติและเครื่องชำรุด>

- เปิดสวิตช์แล้วแต่ไม่พัดไม่หมุน

- ในขณะที่หมุน มีเสียงผิดปกติหรือสั่น

- หมุนช้าหรือหมุนผิดปกติ (มอเตอร์เป็นอะไหล่ที่จำเป็นต้องซ่อมบำรุง)

- มิกลิ้นไหม้

- ส่วนที่ติดกับตัวเครื่องสึกหรอหรือเสียหาย เป็นต้น

*ทำการปิดเบรกเกอร์บนแผงควบคุมทันทีและติดต่อช่างจำหน่ายเพื่อขอให้ตรวจสอบและซ่อมแซม



ข้อควรระวัง



ห้าม

- ไม่วางอุปกรณ์ที่เกี่ยวข้องกับการเผาไหม้ให้โดนลมโดยตรงจากลอสไน

- สาเหตุของการเกิดอุบัติเหตุจากการเผาไหม้ที่ไม่สมบูรณ์

- ไม่ขึ้นไปอยู่บนฐานที่ไม่มั่นคง ขณะทำการบำรุงรักษาเครื่อง

- เป็นสาเหตุของการบาดเจ็บจากการถลันตกลงมาได้ เป็นต้น

- ระหว่างเดินเครื่อง ใบพัดภายในเครื่องจะหมุนอยู่ ห้ามเอานิ้วหรือสิ่งของใส่เข้าไป

- สาเหตุของการบาดเจ็บ

- ตรวจสอบว่าถูกติดตั้งที่ผนังหรือไม่

- สำหรับติดตั้งเพดาน

- สาเหตุของการบาดเจ็บจากการถลันลงมา



ห้ามสัมผัส



ต้องปฏิบัติตามคำสั่ง

- สวมถุงมือขณะทำการซ่อมบำรุง
- สาเหตุของการบาดเจ็บ
- ทำการตรวจสอบการติดตั้งอะไหล่ชิ้นส่วน หลังจากการซ่อมบำรุง
- สาเหตุของการบาดเจ็บจากการตกลงลงมา
- ห้ามใช้ เมื่ออุณหภูมิภายนอกต่ำ ฝนตก ลมแรง (ประมาณ 15 m/s ขึ้นไป) หรือมีหมอกหนา
- สาเหตุของการเกิดหยดน้ำไหลเข้าไปภายในเครื่อง ขณะดูดอากาศเข้า
- อุปกรณ์นี้ไม่ได้ทำขึ้นสำหรับผู้ใช้ (รวมทั้งเด็ก ๆ) ที่มีความทุพพลภาพทางประสาทสัมผัสหรือทางจิตใจ หรือขาดประสบการณ์และความรู้ เว้นแต่จะ

มีผู้ควบคุมดูแลให้คำแนะนำเกี่ยวกับการใช้งาน อุปกรณ์ และรับผิดชอบความปลอดภัยของเขา ควบคุมดูแลเด็ก ๆ ไม่ให้เล่นกับเครื่องใช้ไฟฟ้านี้ (เครื่องใช้ไฟฟ้าสามารถใช้งานได้โดยเด็กที่มีอายุ 8 ปีขึ้นไป รวมถึงบุคคลที่มีความบกพร่องทางร่างกาย ประสาทสัมผัส หรือความสามารถทางปัญญา หรือขาดประสบการณ์และความรู้ หากมีผู้คอยดูแลหรือให้คำแนะนำเกี่ยวกับการใช้งาน เครื่องใช้ไฟฟ้านี้อย่างปลอดภัยและเข้าใจถึงอันตรายที่เกี่ยวข้องเป็นอย่างดี เด็ก ๆ ไม่ควรเล่นกับเครื่องใช้ไฟฟ้านี้ ไม่ควรให้เด็ก ๆ ทำความสะอาดและบำรุงรักษาในระดับผู้ใช้งาน โดยไม่มีผู้ดูแล)

คุณลักษณะ

ระบบระบายอากาศ Lossnay คือ.....

ทำอากาศภายนอกให้สะอาดแล้วนำเข้ามาภายในห้อง พร้อมกับถ่ายเทอากาศที่สกปรกภายในห้องออกไป (ระบายอากาศเสีย) (ดูดอากาศ) ในขณะที่ดังกล่าว จะนำอากาศจากภายนอกเข้ามาด้วยอุณหภูมิที่ใกล้เคียงกับภายในห้อง (ระบายอากาศแลกเปลี่ยนความร้อน)

* Lossnay ไม่ใช่เครื่องปรับอากาศ แต่คือพัดลมระบายอากาศที่ช่วยระบายอากาศและถ่ายเทความร้อน

เกี่ยวกับตัวกรอง

เครื่องนี้ มีตัวกรองที่ฝั่งดูดอากาศเข้าและฝั่งระบายอากาศออก รวม 2 ชั้น

■ ตัวกรองนี้ จะกรองกำจัดฝุ่น ทราย ละอองเกสรที่มีขนาดอนุภาคมากกว่า 10µm (0.01 มม.) ขึ้นไปได้ประมาณ 80% (ตามวิธีการวัดเชิงปริมาณ)

* เพื่อประสิทธิภาพการกรองที่สูงขึ้น สามารถเปลี่ยนมาติดตั้งตัวกรองฝุ่นประสิทธิภาพสูงตรงฝั่งดูดอากาศเข้า ซึ่งแยกจำหน่ายต่างหาก หากต้องการ กรุณาสอบถามกับทางร้านที่ท่านซื้อ

ประเภท	ชื่อรุ่น	ระยะเวลาใช้งานที่เหมาะสม	อ้างอิง
ตัวกรองฝุ่นสำหรับเปลี่ยน	P-100ZF-E	เปลี่ยนเมื่อมีความเสียหาย ระยะเวลาที่ควรทำความสะอาด คือ 6 เดือน	ตัวกรองฝุ่นสำหรับดูดอากาศสามารถใช้แทนตัวกรองฝุ่นสำหรับระบายอากาศได้
ตัวกรองฝุ่นประสิทธิภาพสูงสำหรับดูดอากาศ	P-100ZHF-E	1 ปี (เปลี่ยน) ระยะเวลาที่ควรทำความสะอาด คือ 6 เดือน	สามารถเปลี่ยนกับตัวกรองฝุ่นสำหรับดูดอากาศได้

เมื่อใช้งานชุดอุปกรณ์นี้

■ หากเกิดกรณีด้านล่างนี้ ให้หยุดใช้งาน

- เมื่อมีฝนหรือลมแรง (ประมาณ 15 m/s ขึ้นไป)
- เมื่อมีหมอกหนา (จะมีน้ำเข้ามาพร้อมกับการดูดอากาศ เป็นสาเหตุให้เกิดหยดน้ำไหลได้)
- เมื่อทำความสะอาดหรือบำรุงรักษา

■ ปฏิบัติตามข้อควรระวัง ขณะใช้งานระบบระบายอากาศลอสไน

- ห้ามฉีดสเปรย์ตรงไปที่ตัวเครื่อง (เช่น สเปรย์กำจัดแมลง, สเปรย์ไล่ผม หรือทำความสะอาด)
 - แฉงครอบอาจบิดงอ อ่อนตัว หรือเกิดการชำรุดได้
- อย่าให้มีสิ่งใดบังแผงระบายอากาศ
 - อาจเป็นการขวางการระบายอากาศที่เหมาะสม

■ ลอสไนจะดูดอากาศจากภายนอกเข้ามาในห้อง ทำให้มีกลิ่นผิดปกติได้ เช่น กลิ่นก๊าซที่เกิดจากการเผาไหม้ เป็นต้น

■ ผลกระทบนี้ อาจทำให้เกิดหยดน้ำได้ เครื่องไม่ได้เสียหาย ให้ทำการเช็ดหยดน้ำออก

ชื่อของแต่ละส่วน

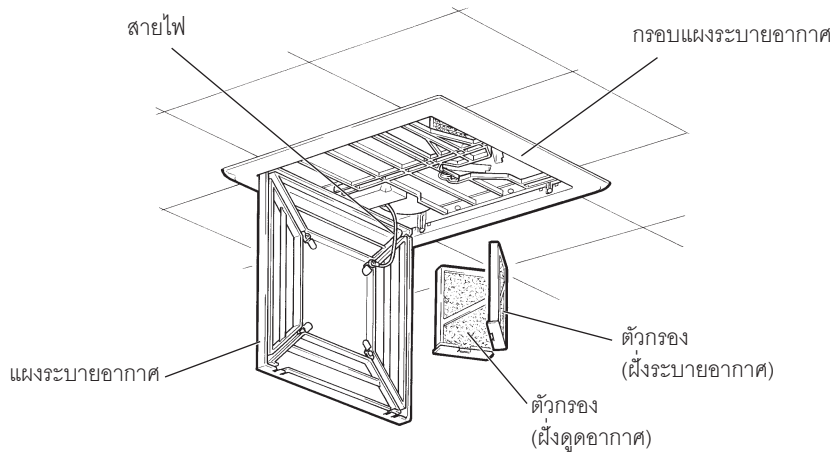

การเตรียมตัวก่อนใช้งาน

การเตรียมเปิดเครื่อง

ดึงเบรกเกอร์บนแผงควบคุมขึ้น

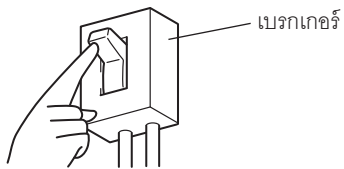

วิธีการเดินเครื่อง

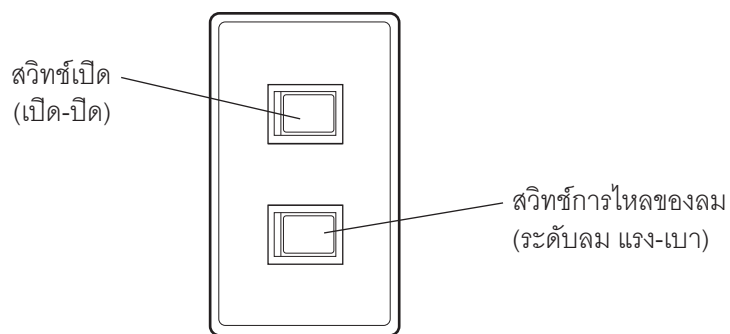

* สวิตช์ที่แสดงข้างบน เป็นเพียงตัวอย่าง การปฏิบัติงานและค่าขีดต่าง ๆ อาจแตกต่างกันออกไป ขึ้นอยู่กับการติดตั้งสวิตช์

การบำรุงรักษา

เพื่อให้สามารถใช้งานลอสไนไต้ยาวนาน กรุณาทำความสะอาดฝุ่นหรือขยะที่ติดอยู่ที่ตัวกรอง มากกว่า 1 ครั้งในระยะเวลา 6 เดือน



คำเตือน

- ขณะทำการบำรุงรักษา ต้องทำการหยุดเครื่องและดึงเบรกเกอร์บนแผงควบคุมลง
- สาเหตุของการเกิดไฟช็อตหรือได้รับบาดเจ็บเมื่อไฟฟ้าไหลผ่าน



ข้อควรระวัง

- สวมถุงมือขณะทำการซ่อมบำรุง
- สาเหตุของการบาดเจ็บ
- ไม่ขึ้นไปอยู่บนฐานที่ไม่มั่นคง ขณะทำการบำรุงรักษาเครื่อง
- เป็นสาเหตุของการบาดเจ็บจากการกิ้งตกลงมาได้ เป็นต้น
- ทำการตรวจสอบการติดตั้งอะไหล่ชิ้นส่วน หลังจากการซ่อมบำรุง
- สาเหตุของการบาดเจ็บจากการตกหล่นลงมา

1. ปิดสวิตช์ไฟ

ดึงเบรกเกอร์บนแผงควบคุมลง

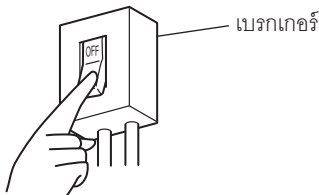

2. เปิดแผงระบายอากาศ

- (1) ใช้นิ้วกด **PUSH** (2 ตำแหน่ง)
- (2) เปิดแผงระบายอากาศ

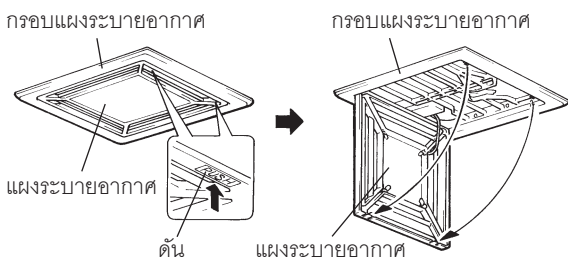

3. ถอดตัวกรองออกมา

จิกด้วยนิ้วแล้วดึงออกมา ตามภาพด้านล่าง

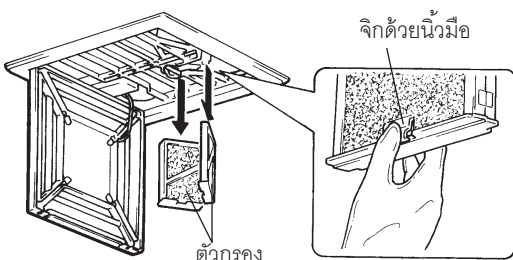

4. ถอดตัวกรองออกจากกรอบ

- (1) ใช้อุปกรณ์ เช่น ไขควง ดันขอบ (3 ตำแหน่ง) ที่อยู่ด้านข้างของกรอบตัวกรอง
- (2) เปิดกรอบตัวกรอง แล้วถอดตัวกรองออกมา

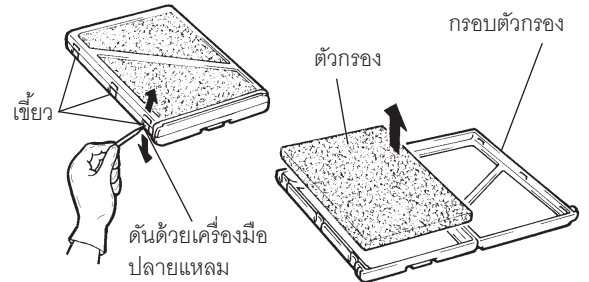

ทำความสะอาดตัวกรอง

ทำความสะอาด:

ใช้เครื่องดูดฝุ่นดูดฝุ่นละอองออก

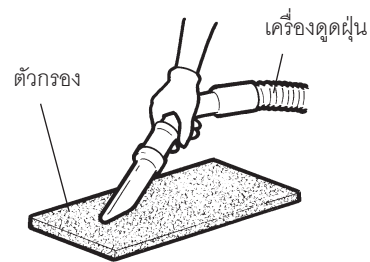

กรณีที่สกปรก:

สามารถล้างด้วยน้ำผสมผงซักฟอกหรือน้ำอุ่น (อุณหภูมิต่ำกว่า 40°C)

เปลี่ยน:

ทำการเปลี่ยนอะไหล่ใหม่ (P-100ZF-E) หากทำความสะอาดด้วยการล้างน้ำแล้ว 5-6 ครั้ง

*เกี่ยวกับตัวกรองสำหรับเปลี่ยน ดูที่หน้า 3

หมายเหตุ

- การล้างด้วยน้ำร้อนหรือซักบีบขย่ำด้วยมือ เป็นสาเหตุให้เกิดการเสียหาย
- หลังจากล้างด้วยน้ำแล้ว ทำให้แห้งพอประมาณ
- โปรดอย่าลืมนำตัวกรอง

การบำรุงรักษา

ทำความสะอาดแผงระบายอากาศ กรอบแผงระบายอากาศ

หากแผงระบายอากาศหรือกรอบแผงระบายอากาศสกปรก ให้ใช้ผ้าชุบน้ำผสมผงซักฟอกหรือน้ำอุ่น (อุณหภูมิต่ำกว่า 40°C) บิดให้หมาดแล้วเช็ด เพื่อไม่ให้ผงซักฟอกตกค้างให้เช็ดออกด้วยผ้าสะอาด

แผงระบายอากาศ สามารถถอดทำความสะอาดด้วยขั้นตอนดังต่อไปนี้

- 1 เปิดแผงระบายอากาศ
- 2 ดึงสายไฟที่ติดกับตัวเครื่องออก
- 3 ยกแผงระบายอากาศขึ้น
- 4 ถอดออกจากส่วนเพลาล็อกที่ติดกับกรอบแผงหน้าปิด
- 5 ดึงลงด้านล่าง
- 6 หลังจากทำความสะอาดแล้ว ทำการติดตั้งด้วยขั้นตอนย้อนกลับ ต้องถอดสายไฟออกทุกครั้ง

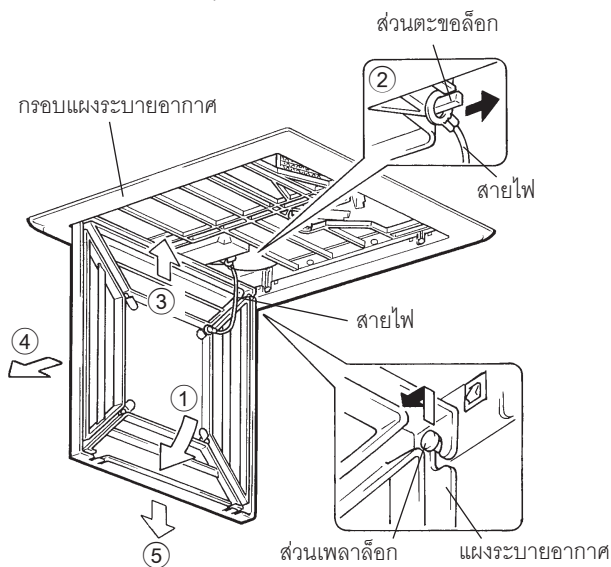

หมายเหตุ

-ในการบำรุงรักษา หากใช้น้ำยาสารทำลายล้างด้านล่างนี้ จะเป็นสาเหตุให้เกิดการเปลี่ยนสีหรือคุณภาพเสื่อม
ทินเนอร์ แอลกอฮอล์ เบนซิน น้ำมัน น้ำมันก๊าด สเปรย์ ผงซักฟอกที่เป็นเบส น้ำยาทำความสะอาดที่ผสมสารเคมี ผงซักฟอกที่ผสมสารกัดกร่อน เช่น ตัวขัดคลื่นเซอร์

ตรวจสอบการประกอบหลังการบำรุงรักษา



ข้อควรระวัง

-ทำการตรวจสอบการติดตั้งอะไหล่ชิ้นส่วน หลังจากการซ่อมบำรุง

-สาเหตุของการบาดเจ็บจากการตกลงมา

- 1 ใส่ตัวกรองลงในกรอบแล้วปิด
- 2 ใส่ตัวกรองให้แน่นติดแน่นกับตัวเครื่อง
-อย่าติดตั้งฝาครอบตัวกรองดูดอากาศสลับกับฝาครอบตัวกรองระบายอากาศ ฝาครอบตัวกรองระบายอากาศ มีสัญลักษณ์ "EA FILTER"
- 3 ปิดแผงระบายอากาศ
ใช้นิ้วดัน [PUSH] (2 ตำแหน่ง)
- 4 ดึงเบรกเกอร์บนแผงควบคุมขึ้น
- 5 ทำการตรวจสอบต่อไปนี้
(1) แผงระบายอากาศติดตั้งแล้วเรียบร้อยดีหรือไม่
(2) มีเสียงผิดปกติเกิดขึ้นหรือไม่
(3) มีลมออกมาปกติหรือไม่
(ทำการตรวจสอบขณะเครื่องทำงาน)

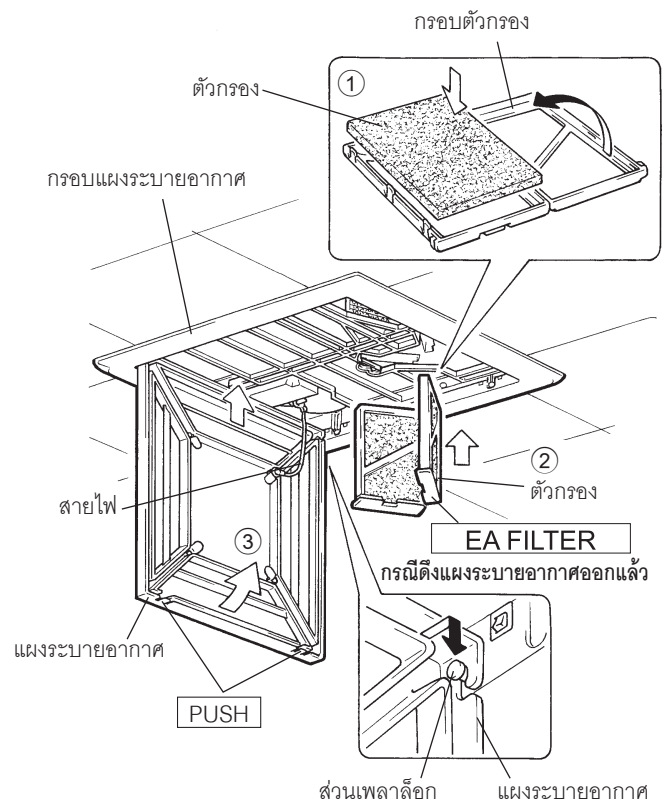

การแก้ปัญหา

ทำการตรวจสอบหากมีลักษณะอาการดังต่อไปนี้ หากทำการตรวจสอบแล้วยังไม่หาย หรือหากเกิดลักษณะเหตุการณ์นอกเหนือจากที่ระบุด้านล่างนี้ ให้ตั้งเบรกเกอร์ลงแล้วติดต่อไปยังร้านที่ท่านซื้อ หรือติดต่อให้ร้านติดตั้งมาตรวจสอบ ซ่อมแซม

เมื่อเกิดเหตุการณ์เช่นนี้	สาเหตุ	ทำการตรวจสอบ	หน้า
เครื่องไม่ทำงาน	กระแสไฟผ่านไปที่ตัวเครื่องหรือไม่	- ตรวจสอบเบรกเกอร์บนแผงควบคุม - ไฟดับหรือไม่	
การทำงานแตกต่างจากการทำงานของสวิตช์บนผนัง (เช่น สามารถทำการเดินเครื่องแรง แต่ไม่สามารถทำการเดินเครื่องเบาได้)	เดินสายไฟผิด	ตรวจสอบกับร้านติดตั้ง	
มีเสียงแตกต่างจากทุกครั้ง	แผงระบายอากาศหรือตัวกรองถูกติดตั้งแล้วหรือไม่	ติดตั้งใหม่อีกครั้ง	
	ตัวกรองไม่เข้าตำแหน่งหรือไม่	ทำความสะอาดและติดตั้งใหม่อีกครั้ง	
ลมอ่อนลง	ตัวกรองไม่เข้าตำแหน่งหรือไม่	ทำความสะอาดและติดตั้งใหม่อีกครั้ง	
ไม่ได้ปิดแผงระบายอากาศ	ตัวกรองถูกใส่เข้าไปเรียบร้อยแล้วหรือไม่	ใส่เข้าไปใหม่ให้ถูกต้อง	

บริการหลังการขาย

สำหรับข้อมูลเกี่ยวกับบริการหลังการขายสำหรับผลิตภัณฑ์ Lossnay นี้ โปรดสอบถามจากตัวแทนจำหน่ายของคุณ

ถ้าคุณได้ยินเสียงที่ผิดปกติ ถ้าไม่มีลมเป่าออกมา หรือถ้าพบปัญหาอื่นๆ ให้ปิดการทำงานของเครื่องแล้วติดต่อตัวแทนจำหน่ายของคุณ สำหรับค่าใช้จ่ายในการตรวจสอบสภาพหรืองานซ่อม โปรดสอบถามจากตัวแทนจำหน่ายของคุณ

■ ระยะเวลาในการเก็บรักษาอะไหล่สำหรับซ่อมเพื่อการใช้งาน

- บริษัทจะยังเก็บอะไหล่ชิ้นส่วนของผลิตภัณฑ์อีก 6 ปี หลังจากสิ้นสุดการผลิตผลิตภัณฑ์นั้นๆ แล้ว
- อะไหล่ชิ้นส่วนสำหรับซ่อมบำรุง หมายถึง ชิ้นส่วนที่สำคัญในการรักษาฟังก์ชันการทำงานของผลิตภัณฑ์

■ การตรวจสอบสภาพและการบำรุงรักษาที่แนะนำ

หลังจากใช้งานเป็นเวลาหลายปี เหตุการณ์ต่อไปนี้อาจเกิดขึ้น เราขอแนะนำให้ทำการตรวจสอบสภาพและการบำรุงรักษาโดยผู้เชี่ยวชาญ

- ฝุ่นละอองเข้าเนื่องจากการเสื่อมสภาพของฟิลเตอร์
- เสียงผิดปกติหรือการสั่นของเครื่องเกิดจากมอเตอร์หมดอายุการใช้งาน
- อากาศร้อนเนื่องจากตัวแลกเปลี่ยนความร้อนของลอสไนหมดอายุการใช้งาน

อุปกรณ์ต่อไปนี้เป็นส่วนที่มีอายุการใช้งาน:

- มอเตอร์
- ตัวกรองดูดอากาศเข้า
- ตัวกรองระบายอากาศออก
- แกนระบบระบายอากาศ ลอสไน

■ ค่าซ่อมรวมถึงค่าธรรมเนียมทางเทคนิค ค่าชิ้นส่วน (และค่าเดินทางเชิงธุรกิจ) เป็นต้น

ข้อมูลจำเพาะ

ชื่อรุ่น	แรงดันไฟฟ้า (V)	คลื่นความถี่ (Hz)	ระดับแรงลม	การใช้พลังงาน (W)	ปริมาณลม (m ³ /h)		ประสิทธิภาพการเปลี่ยนถ่ายความร้อน (%)	ระดับเสียง (dB)	น้ำหนัก (kg)
					ระบายอากาศ	ดูดอากาศ			
VL-100ZSK2-E	220	50	แรง	29	80	72	60	38.5	6
			เบา	12.5	45	40	73	24	

* ค่าระดับเสียง อาจสูงกว่าค่าที่ระบุข้างต้น ขึ้นอยู่กับโครงสร้างของห้อง

ผู้นำเข้าและจัดจำหน่าย: บริษัท มิทซูบิชิ อิเล็กทริก กันยงวัฒนา จำกัด
28 ถ.กรุงเทพกรีฑา หัวหมาก เขตบางกะปิ กรุงเทพฯ 10240 โทร. 02-763-70000

ผลิตโดย **MITSUBISHI ELECTRIC CORPORATION**