



**MITSUBISHI
ELECTRIC**

Mr. SLIM

SPLIT-TYPE AIR CONDITIONERS

INDOOR UNIT

MCF-GN13VA MCF-GN18VA MCF-GN24VA



OPERATING INSTRUCTIONS

- To use this unit correctly and safely, be sure to read this operating instructions before use.

For user

คู่มือการใช้งาน

- เพื่อสามารถใช้เครื่องปรับอากาศเครื่องนี้อย่างถูกต้องและปลอดภัย ควรมั่นใจว่าท่านได้อ่านคู่มือการใช้เล่มนี้ก่อนใช้

สำหรับลูกค้า

English

ไทย



CONTENTS

■ SAFETY PRECAUTIONS	1
■ NAME OF EACH PART	3
■ PREPARATION BEFORE OPERATION	3
■ SELECTING OPERATION MODES	4
■ FAN SPEED AND AIRFLOW DIRECTION ADJUSTMENT	5
■ TIMER OPERATION (ON/OFF TIMER)	5
■ CLEANING	6
■ WHEN YOU THINK THAT TROUBLE HAS OCCURRED	7
■ WHEN THE AIR CONDITIONER IS NOT GOING TO BE USED FOR A LONG TIME	8
■ INSTALLATION PLACE AND ELECTRICAL WORK	8
■ SPECIFICATIONS	8







SAFETY PRECAUTIONS



- Since rotating parts and parts which could cause an electric shock are used in this product, be sure to read these "Safety Precautions" before use.
- Since the cautionary items shown here are important for safety, be sure to observe them.
- After reading this manual, keep it together with the installation manual in a handy place for easy reference.
- Be sure to receive a guarantee card from your dealer and check that the purchased date and shop name, etc. are entered correctly.







Marks and their meanings

-  **WARNING :** Incorrect handling could cause serious hazard, such as death, serious injury, etc. with a high probability.
-  **CAUTION :** Incorrect handling could cause serious hazard depending on the conditions.





Meanings of symbols used in this manual

-  : Be sure not to do.
-  : Be sure to follow the instruction.
-  : Never insert your finger or stick, etc.
-  : Never step onto the indoor/outdoor unit and do not put anything on them.
-  : Danger of electric shock. Be careful.
-  : Be sure to disconnect the power supply plug from the power outlet.
-  : Be sure to shut off the power.

 WARNING	
	<p>Do not connect the power cord to an intermediate point, use an extension cord, or connect multiple devices to a single AC outlet.</p> <ul style="list-style-type: none"> • This may cause overheating, fire, or electric shock.
	<p>Make sure the power plug is free of dirt and insert it securely into the outlet.</p> <ul style="list-style-type: none"> • A dirty plug may cause fire or electric shock.
	<p>Do not bundle, pull, damage, or modify the power cord, and do not apply heat or place heavy objects on it.</p> <ul style="list-style-type: none"> • This may cause fire or electric shock.
	<p>Do not turn the breaker OFF/ON or disconnect/connect the power plug during operation.</p> <ul style="list-style-type: none"> • This may create sparks, which can cause fire. • After the indoor unit is switched OFF with the remote controller, make sure to turn the breaker OFF or disconnect the power plug.
	<p>Do not expose your body directly to cool air for a prolonged length of time.</p> <ul style="list-style-type: none"> • This could be detrimental to your health.
	<p>The unit should not be installed, relocated, disassembled, altered, or repaired by the user.</p> <ul style="list-style-type: none"> • An improperly handled air conditioner may cause fire, electric shock, injury, or water leakage, etc. Consult your dealer. • If the power supply cord is damaged, it must be replaced by the manufacturer or its service agent in order to avoid a hazard.
	<p>When installing, relocating, or servicing the unit, make sure that no substance other than the specified refrigerant (R410A) enters the refrigerant circuit.</p> <ul style="list-style-type: none"> • Any presence of foreign substance such as air can cause abnormal pressure rise and may result in explosion or injury. • The use of any refrigerant other than that specified for the system will cause mechanical failure, system malfunction, or unit breakdown. In the worst case, this could lead to a serious impediment to securing product safety.
	<p>This appliance is not intended for use by persons (including children) with reduced physical, sensory or mental capabilities, or lack of experience and knowledge, unless they have been given supervision or instruction concerning use of the appliance by a person responsible for their safety.</p>





	<p>Children should be supervised to ensure that they do not play with the appliance.</p>
 	<p>Do not insert your finger, a stick, or other objects into the air inlet or outlet.</p> <ul style="list-style-type: none"> • This may cause injury, since the fan inside rotates at high speeds during operation.
 	<p>In case of an abnormal condition (such as a burning smell), stop the air conditioner and disconnect the power plug or turn the breaker OFF.</p> <ul style="list-style-type: none"> • A continued operation in the abnormal state may cause a malfunction, fire, or electric shock. In this case, consult your dealer.
	<p>When the air conditioner does not cool or heat, there is a possibility of refrigerant leakage. In this case, consult your dealer. If a repair involves recharging the unit with refrigerant, ask the service technician for details.</p> <ul style="list-style-type: none"> • The refrigerant used in the air conditioner is safe. Normally, it does not leak. However, if refrigerant leaks and comes in contact with a heat source such as a fan heater, kerosene heater, or cooking stove, it will create a harmful gas.
	<p>The user should never attempt to wash the inside of the indoor unit. Should the inside of the unit require cleaning, contact your dealer.</p> <ul style="list-style-type: none"> • Unsuitable detergent may cause damage to plastic material inside the unit, which may result in water leakage. Should detergent come in contact with electrical parts or the motor, it will result in a malfunction, smoke, or fire.
 CAUTION	
	<p>Do not touch the air inlet or the aluminum fins of the indoor/outdoor unit.</p> <ul style="list-style-type: none"> • This may cause injury.
	<p>Do not use insecticides or flammable sprays on the unit.</p> <ul style="list-style-type: none"> • This may cause a fire or deformation of the unit.
	<p>Do not expose pets or houseplants to direct airflow.</p> <ul style="list-style-type: none"> • This may cause injury to the pets or plants.
	<p>Do not place other electric appliances or furniture under the indoor/outdoor unit.</p> <ul style="list-style-type: none"> • Water may drip down from the unit, which may cause damage or malfunction.
	<p>Do not leave the unit on a damaged installation stand.</p> <ul style="list-style-type: none"> • The unit may fall and cause injury.

SAFETY PRECAUTIONS

 CAUTION	
	<p>Do not step on an unstable bench to operate or clean the unit.</p> <ul style="list-style-type: none"> This may cause injury if you fall down.
	<p>Do not pull the power cord.</p> <ul style="list-style-type: none"> This may cause a portion of the core wire to break, which may cause overheating or fire.
	<p>Do not charge or disassemble the batteries, and do not throw them into a fire.</p> <ul style="list-style-type: none"> This may cause the batteries to leak, or cause a fire or explosion.
	<p>Do not operate the unit for more than 4 hours at high humidity (80% RH or more) and/or with windows or outside door left open.</p> <ul style="list-style-type: none"> This may cause the water condensation in the air conditioner, which may drip down, wetting or damaging the furniture. The water condensation in the air conditioner may contribute to growth of fungi, such as mold.
	<p>Do not use the unit for special purposes, such as storing food, raising animals, growing plants, or preserving precision devices or art objects.</p> <ul style="list-style-type: none"> This may cause deterioration of quality, or harm to animals and plants.
	<p>Do not expose combustion appliances to direct airflow.</p> <ul style="list-style-type: none"> This may cause incomplete combustion.
	<p>Never put batteries in your mouth for any reason to avoid accidental ingestion.</p> <ul style="list-style-type: none"> Battery ingestion may cause choking and/or poisoning.
	<p>Before cleaning the unit, switch it OFF and disconnect the power plug or turn the breaker OFF.</p> <ul style="list-style-type: none"> This may cause injury, since the fan inside rotates at high speeds during operation.
	<p>When the unit will be unused for a long time, disconnect the power plug or turn the breaker OFF.</p> <ul style="list-style-type: none"> The unit may accumulate dirt, which may cause overheating or fire.
	<p>Replace all batteries of the remote controller with new ones of the same type.</p> <ul style="list-style-type: none"> Using an old battery together with a new one may cause overheating, leakage, or explosion.
	<p>If the battery fluid comes in contact with your skin or clothes, wash them thoroughly with clean water.</p> <ul style="list-style-type: none"> If the battery fluid comes in contact with your eyes, wash them thoroughly with clean water and immediately seek medical attention.
	<p>Ensure that the area is well-ventilated when the unit is operated together with a combustion appliance.</p> <ul style="list-style-type: none"> Inadequate ventilation may cause oxygen starvation.
	<p>Turn the breaker OFF when you hear thunder and there is a possibility of a lightning strike.</p> <ul style="list-style-type: none"> The unit may be damaged if lightning strikes.
	<p>After the air conditioner is used for several seasons, perform inspection and maintenance in addition to normal cleaning.</p> <ul style="list-style-type: none"> Dirt or dust in the unit may create an unpleasant odor, contribute to growth of fungi, such as mold, or clog the drain passage, and cause water to leak from the indoor unit. Consult your dealer for inspection and maintenance, which require specialized knowledge and skills.
	<p>Do not operate switches with wet hands.</p> <ul style="list-style-type: none"> This may cause electric shock.
	<p>Do not clean the air conditioner with water or place an object that contains water, such as a flower vase, on it.</p> <ul style="list-style-type: none"> This may cause fire or electric shock.
	<p>Do not step on or place any object on the outdoor unit.</p> <ul style="list-style-type: none"> This may cause injury if you or the object falls down.

 IMPORTANT	
<p>Dirty filters cause condensation in the air conditioner which will contribute to the growth of fungi such as mold. It is therefore recommended to clean air filters every 2 weeks.</p>	

For installation

 WARNING	
	<p>Consult your dealer for installing the air conditioner.</p> <ul style="list-style-type: none"> It should not be installed by the user since installation requires specialized knowledge and skills. An improperly installed air conditioner may cause water leakage, fire, or electric shock.
	<p>Provide a dedicated power supply for the air conditioner.</p> <ul style="list-style-type: none"> A non-dedicated power supply may cause overheating or fire.
	<p>Do not install the unit where flammable gas could leak.</p> <ul style="list-style-type: none"> If gas leaks and accumulates around the outdoor unit, it may cause an explosion.
	<p>Earth the unit correctly.</p> <ul style="list-style-type: none"> Do not connect the earth wire to a gas pipe, water pipe, lightning rod, or a telephone ground wire. Improper earthing may cause electric shock.
 CAUTION	
	<p>Install an earth leakage breaker depending on the installation location of the air conditioner (such as highly humid areas).</p> <ul style="list-style-type: none"> If an earth leakage breaker is not installed, it may cause electric shock.
	<p>Ensure that the drain water is properly drained.</p> <ul style="list-style-type: none"> If the drain passage is improper, water may drip down from the indoor/outdoor unit, wetting and damaging the furniture.
<p>In case of an abnormal condition Immediately stop operating the air conditioner and consult your dealer.</p>	

NAME OF EACH PART

Indoor unit

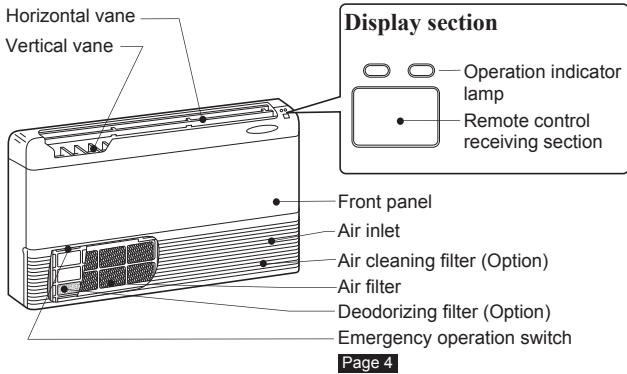

When installed on the ceiling

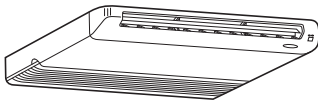

Outdoor unit

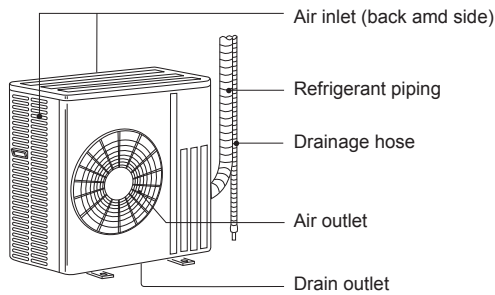

Outdoor units may be different in appearance.

Remote controller

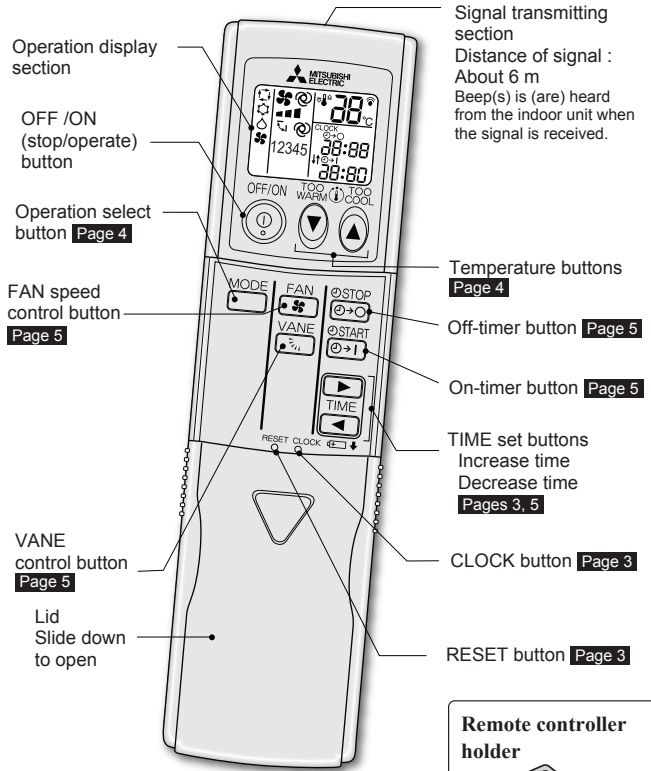

Remote controller holder

- Install the remote controller holder to a place where the signal can be received by the indoor unit.

Use the remote controller provided with the unit only.
Do not use other remote controllers.

PREPARATION BEFORE OPERATION

Before operation: Insert the power supply plug into the power outlet and/or turn the breaker on.

Installing the remote controller batteries

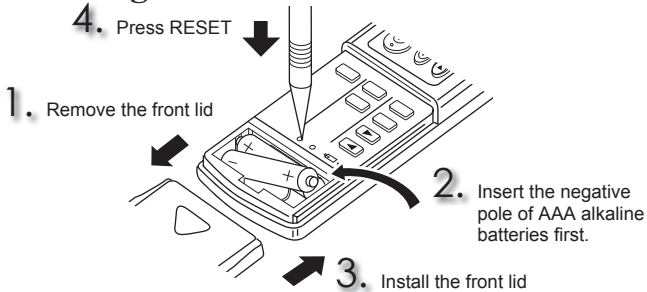

- Make sure the polarity of the batteries is correct.
- Do not use manganese batteries and leaking batteries. The remote controller could malfunction.
- Do not use rechargeable batteries.
- Replace all batteries with new ones of the same type.
- Batteries can be used for approximately 1 year. However, batteries with expired shelf lives last shorter.
- Press RESET gently using a thin instrument.
If the RESET button is not pressed, the remote controller may not operate correctly.

Setting current time

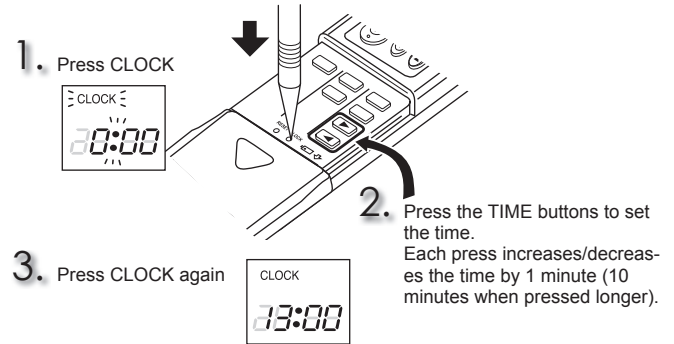

- Press CLOCK gently using a thin instrument.
-

SELECTING OPERATION MODES

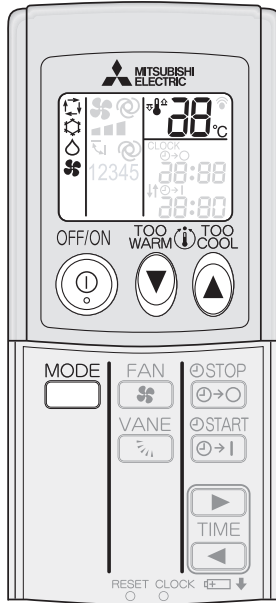

1 Press to start the operation.

2 Press to select operation mode. Each press changes mode in the following order:

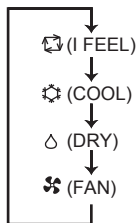

3 Press or to set the temperature. Each press raises or lowers the temperature by 1°C.

Press to stop the operation.
 • The same setting is selected the next time by simply pressing .

Operation indicator lamp

The operation indicator lamp shows the operation state of the unit.

Indication	Operation state	Room temperature
	The unit is operating to reach the set temperature	About 2°C or more away from set temperature
	The room temperature is approaching the set temperature	About 1 to 2°C from set temperature

Lighted Not lighted

I FEEL mode

The unit selects the operation mode according to the room temperature when I FEEL is selected. When the room temperature is higher than 25°C, COOL is selected (set temperature: 24°C). When the room temperature is lower than 25°C, DRY is selected. However, when operation is stopped and then started within 2 hours, the mode which has been selected previously is operated.

Note:

During COOL operation, the set temperature may not be changed when the room temperature is more than 2°C higher than the set temperature. In this case, please wait until the room temperature drops to within 2°C of the set temperature.

COOL mode

Enjoy cool air at your desired temperature.

DRY mode

Dehumidify your room. The room may be cooled slightly. Temperature cannot be set during DRY mode.

FAN mode

Circulate the air in your room.

Emergency operation

When the remote controller cannot be used...

Emergency operation can be activated by pressing the emergency operation switch (E.O.SW) on the indoor unit.

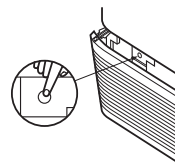

Each time the E.O.SW is pressed, the operation changes in the following order:

Operation indicator lamp

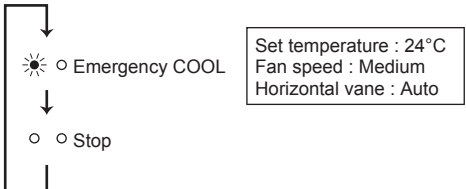

Set temperature : 24°C
 Fan speed : Medium
 Horizontal vane : Auto

Note:

The first 30 minutes of operation is test run. Temperature control does not work, and fan speed is set to High.

Auto restart function

If a power failure occurs or the main power is turned off during operation, "Auto restart function" automatically starts operation in the same mode as the one set with the remote controller just before the shutoff of the main power. When timer is set, timer setting is cancelled and the unit starts operation when power is resumed.

If you do not want to use this function, please consult the service representative because the setting of the unit needs to be changed.

FAN SPEED AND AIRFLOW DIRECTION ADJUSTMENT

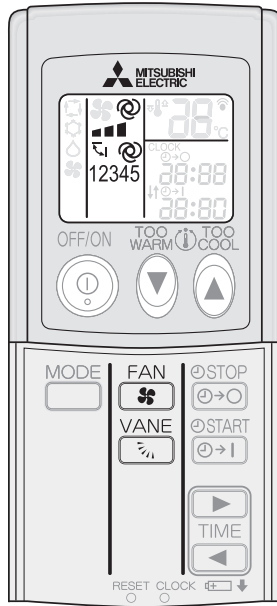

Press to select fan speed. Each press changes fan speed in the following order:

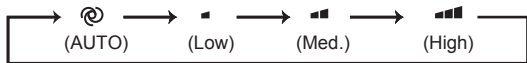

• Two short beeps are heard from the indoor unit when set to AUTO.

Press to select airflow direction. Each press changes airflow direction in the following order:

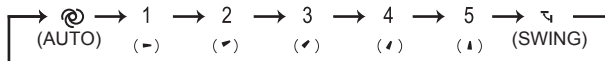

• Two short beeps are heard from the indoor unit when set to AUTO.
 • Mechanical relay sound is heard from electronic control P.C. board, when each press changes fan speed isn't abnormal.

Airflow direction

(AUTO).....The vane is set to the most efficient airflow direction.

Floor standing unit:
 COOL/DRY: upward. FAN: horizontal.

Ceiling suspended unit:
 COOL/DRY: horizontal. FAN: downward.

12345 (Manual) ..For efficient air conditioning, select position **1** or **2** for COOL/ DRY. During COOL/DRY, when the vane is set to position **4** or **5**, vane automatically moves to position **1** after 1 hour to prevent water dripping.

(Swing).....The vane moves up and down intermittently.

■ To change the horizontal airflow direction.

Move the vertical vane manually before starting operation.

Floor standing unit

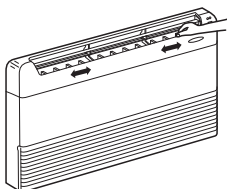

Ceiling suspended unit

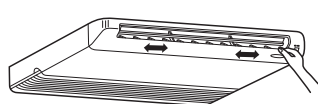

TIMER OPERATION (ON/OFF TIMER)

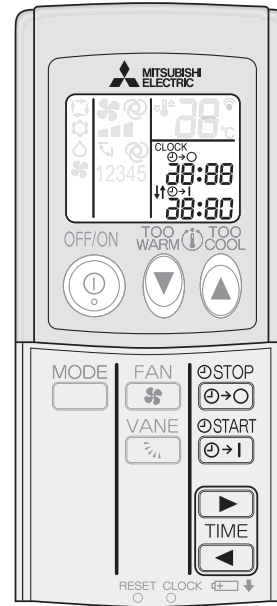

1 Press or during operation to set the timer.

(ON timer) : The unit will turns ON at the set time.

(OFF timer) : The unit will turns OFF at the set time.

* or blinks.

* Make sure that the current time is set correctly. [Page 3](#)

2 Press (Increase) and (Decrease) to set the time of timer.

Each press increases or decreases the set time by 10 minutes.

• Set the timer while or is blinking.

3 Press or again to cancel timer.

Note:

- ON and OFF timers can be used in combination. mark indicates the order of timer operations.
- If power failure occurs while ON/OFF timer is set, see [page 4](#) "Auto restart function".

CLEANING

Instructions:

- Switch off the power supply or turn off the breaker before cleaning.
- Be careful not to touch the metal parts with your hands.
- Do not use benzine, thinner, polishing powder, or insecticide.
- Use only diluted mild detergents.
- Do not expose parts to direct sunlight, heat, or flames to dry.
- Do not use water hotter than 50°C.

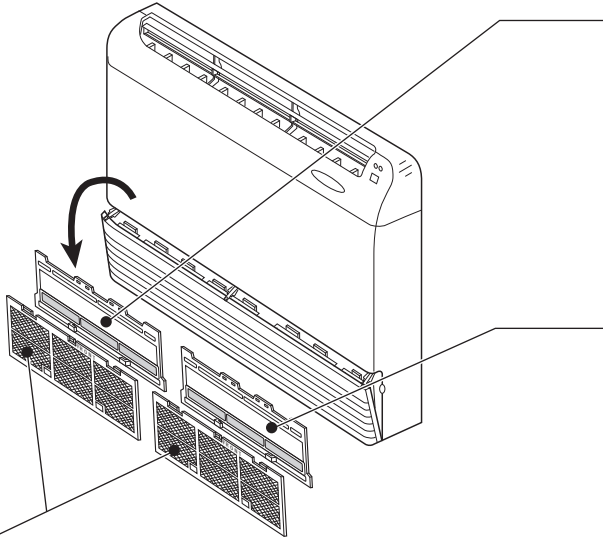

Air filter (Catechin air filter)

- **Clean every 2 weeks**
- Remove dirt by a vacuum cleaner, or wash with water.
- Dry it well in shade before installing it.

Deodorizing filter (Option)

Back side of air filter

- **Clean every 2 weeks.**
- Soak the filter together with its frame in lukewarm water and wash it.
- After washing, dry it well in shade and put it back to its original position. Install all tabs of the air filter.
- Replace it with a new air cleaning filter **every year** for best performance.
- Parts Number **MAC-1700DF** (with frame)
Parts Number **MAC-2100DF** (no frame)

Air cleaning filter (Option)

- **If the air cleaning filter is clogged, it may lower the unit's capacity or cause condensation at the air outlet.**
- capacity or cause condensation at the air outlet.
- The air cleaning filter is disposable.
- If the color of the filter turns brown, replace the filter at once.
- Replace it with a new air cleaning filter **every 4 months** for best performance.
- Parts Number **MAC-1200FT** (with frame)
Parts Number **MAC-1600FT** (no frame)

Note:

Clean the filters regularly for best performance and to reduce power consumption.

WHEN YOU THINK THAT TROUBLE HAS OCCURRED

Even if these items are checked, when the unit does not recover from the trouble, stop using the air conditioner and consult your dealer.

Symptom	Explanation & Check points
Indoor Unit	
The unit cannot be operated.	<ul style="list-style-type: none"> Is the breaker turned on? Is the power supply plug connected? Is the ON timer set? Page 5
The unit cannot be operated for about 3 minutes when restarted.	<ul style="list-style-type: none"> This protects the unit according to instructions from the microprocessor. Please wait.
The fan stops during the DRY operation.	<ul style="list-style-type: none"> In DRY operation, the unit operates using the same refrigerant circuit as in COOL operation. DRY operation time has to be reduced in order to lower humidity without much room temperature decreasing. So the compressor sometimes stops, and at the same time the indoor fan stops. This prevents water condensed on the heat exchanger from evaporating again.
Mist is discharged from the air outlet of the indoor unit.	<ul style="list-style-type: none"> The cool air from the unit rapidly cools moisture in the air inside the room, and it turns into mist.
The swing operation of the HORIZONTAL VANE is suspended for a while, then restarted.	<ul style="list-style-type: none"> This is for the swing operation of the HORIZONTAL VANE to be performed normally.
The air flow direction changes during operation. The direction of the horizontal vane cannot be adjusted with the remote controller.	<ul style="list-style-type: none"> When the unit is operated in COOL or DRY mode, if the operation continues with air blowing down for 0.5 to 1 hour, the direction of the air flow is automatically set to position (1) to prevent water from condensing and dripping.
The unit starts operation by itself when the main power is turned on, though it isn't operated with the remote controller.	<ul style="list-style-type: none"> These models are equipped with an auto restart function. When the main power is turned off without stopping the unit with the remote controller and is turned on again, the unit starts operation automatically in the same mode as the one set with the remote controller just before the shutoff of the main power. Refer to "Auto restart function" page 4.
Outdoor Unit	
Water leaks from the outdoor unit.	<ul style="list-style-type: none"> During COOL and DRY operations, pipe or pipe connecting sections are cooled and this causes water to condense.

Symptom	Explanation & Check points
Remote controller	
The display on the remote controller does not appear or it is dim. The indoor unit does not respond to the remote control signal.	<ul style="list-style-type: none"> Are the batteries exhausted? Page 3 Is the polarity (+, -) of the batteries correct? Page 3 Are any buttons on the remote controller of other electric appliances being pressed?
Does not cool	
The room cannot be cooled sufficiently.	<ul style="list-style-type: none"> Is the temperature setting appropriate? Page 4 Is the fan setting appropriate? Please change fan speed to higher setting. Are the filters clean? Page 6 Is the fan or heat exchanger of the indoor unit clean? Are there any obstacles blocking the air inlet or outlet of the indoor or outdoor unit? Is a window or door open? When a ventilation fan or a gas cooker is used in a room, the cooling load increases, resulting in an insufficient cooling effect. When the outside temperature is high, the cooling effect may not be sufficient.
Airflow	
The air from the indoor unit smells strange.	<ul style="list-style-type: none"> Are the filters clean? Page 6 Is the fan or heat exchanger of the indoor unit clean? The unit may suck in an odor adhering to the wall, carpet, furniture, cloth, etc. and blow it out with the air.
Sound	
Cracking sound is heard.	<ul style="list-style-type: none"> This sound is generated by the expansion/contraction of the front panel, etc. due to change in temperature.
The sound as burbling is heard.	<ul style="list-style-type: none"> This sound is heard when the outside air is absorbed from the drain hose by turning on the range hood or the ventilation fan, making water flowing in the drain hose to spout out. This sound is also heard when the outside air blows into the drain hose in case the outside wind is strong.
Mechanical sound is heard from the indoor unit.	<ul style="list-style-type: none"> This is the switching sound in turning on/off the fan or the compressor.
The sound of water flowing is heard.	<ul style="list-style-type: none"> This is the sound of refrigerant or condensed water flowing in the unit.

In the following cases, stop using the air conditioner and consult your dealer.

- When water leaks or drips from the indoor unit.
- When the left operation indicator lamp blinks.
- When the breaker trips frequently.
- The remote control signal is not received in a room where an electronic OFF/ON type fluorescent lamp (inverter-type fluorescent lamp, etc.) is used.
- Operation of the air conditioner interferes with radio or TV reception. An amplifier may be required for the affected device.
- When an abnormal sound is heard.

WHEN THE AIR CONDITIONER IS NOT GOING TO BE USED FOR A LONG TIME

- 1 Set to the highest temperature in manual COOL mode, and operate for 3 to 4 hours. **Page 4**
This dries the inside of the unit.
- 2 Press  to stop the operation.
- 3 Turn off the breaker and/or disconnect the power supply plug.
- 4 Remove all batteries from the remote controller.

When using the air conditioner again:

- 1 Clean the air filter. **Page 6**
- 2 Check that the air inlet and outlet of the indoor and outdoor units are not blocked.
- 3 Check that the earth is connected correctly.

INSTALLATION PLACE AND ELECTRICAL WORK

Installation place

Avoid installing the air conditioner in the following places.

- Where there is much machine oil.
- Salty places such as the seaside.
- Where sulfide gas is generated such as a hot spring.
- Where oil is splashed or where the area is filled with oily smoke.
- Where there is high-frequency or wireless equipment.
- Where the air from the outdoor unit air outlet is blocked.
- Where the operation sound or air from the outdoor unit does not bother the house next door.

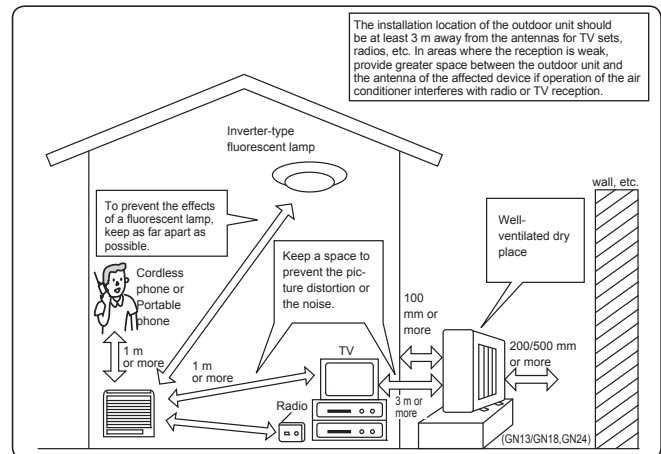

Electrical work

- Provide an exclusive circuit for the power supply of the air conditioner.
- Be sure to observe the breaker capacity.

If you have any questions, consult your dealer.

SPECIFICATIONS

Model		MCF-GN13VA	MCF-GN18VA	MCF-GN24VA
Dimensions H × W × D (mm)	Indoor	650 × 1100 × 180	650 × 1100 × 180	650 × 1100 × 180
	Outdoor	525 × 718 × 255	880 × 840 × 330	880 × 840 × 330
Weight (kg)	Indoor	26	26	26
	Outdoor	34	48	61

Note:

1. Rating condition
Cooling — Indoor: 27°C DB, 19°C WB
Outdoor: 35°C DB, 24°C WB

2. Guaranteed operating range

	Indoor	Outdoor
Upper limit	32°C DB 23°C WB	43°C DB —
Lower limit	21°C DB 15°C WB	21°C DB —

Environment care

Mitsubishi Electric Air conditioner has been designed environment-friendly. The plastic composition can be used as recycle part. For the optimum efficiency and energy saving, users are recommended to operate air conditioners as following suggestion.

- Turn off air conditioner in case of not in use.
- Turn off ventilator in case of not in use.
- The set temperature should not be set lower than 25°C.
- The cleaning of condensing coil should be performed at least every 3 months.
- The cleaning of air cleaning filter should be performed in the period described in this manual.

สารบัญ

■ คำแนะนำเพื่อความปลอดภัย	1
■ ชื่อชิ้นส่วน	3
■ การเตรียมพร้อมก่อนการใช้งาน	3
■ การเลือกโหมดการทำงาน	4
■ การปรับความแรงพัดลมและทิศการระบายลมแอร์	5
■ การใช้งานนาฬิกาจับเวลา (เปิด/ปิดนาฬิกาจับเวลา)	5
■ การทำความสะอาด	6
■ หากมีปัญหาก่อเกิดขึ้น	7
■ หากจะไม่ได้ใช้เครื่องปรับอากาศเป็นเวลานาน	8
■ สถานที่ติดตั้งและงานเดินสายไฟ	8
■ ข้อมูลจำเพาะ	8

คำแนะนำเพื่อความปลอดภัย

- เนื่องจากผลิตภัณฑ์นี้ประกอบด้วยชิ้นส่วนที่หมุนได้และชิ้นส่วนที่อาจทำให้เกิดไฟดูด ดังนั้นควรอ่าน “คำแนะนำเพื่อความปลอดภัย” ก่อนการใช้งาน
- เนื่องจากหัวข้อที่ให้คำแนะนำหรือคำเตือนซึ่งอธิบายไว้ในคู่มือนี้มีความสำคัญต่อความปลอดภัย ดังนั้นควรปฏิบัติตามคำแนะนำหรือคำเตือนดังกล่าว
- หลังจากอ่านคู่มือนี้แล้ว ควรเก็บไว้รวมกับคู่มือการติดตั้งโดยเก็บไว้ในสถานที่ซึ่งสามารถหยิบมาใช้อ้างอิงได้โดยสะดวก
- ควรขอใบรับประกันจากตัวแทนจำหน่ายพร้อมทั้งตรวจสอบข้อมูลต่างๆ ว่าถูกต้อง เช่น วันที่ซื้อ ชื่อร้าน เป็นต้น

เครื่องหมายและความหมาย

- คำเตือน: หากใช้งานไม่ถูกต้อง มีความเป็นไปได้สูงที่จะทำให้เกิดอันตรายร้ายแรง เช่น เสียชีวิต บาดเจ็บสาหัส เป็นต้น
- ข้อควรระวัง: หากใช้งานไม่ถูกต้อง อาจทำให้เกิดอันตรายร้ายแรงได้ตามปัจจัยแวดล้อม





คำเตือน	
	ห้ามต่อสายไฟเข้ากับจุดต่อระหว่างสายไฟ ห้ามใช้สายต่อปลั๊ก หรือใช้เต้ารับ AC ร่วมกับอุปกรณ์อื่นๆ • มิฉะนั้นอาจทำให้เกิดความร้อนเกิน ไฟไหม้ หรือถูกไฟดูดได้
	ตรวจสอบให้แน่ใจว่าไม่มีผู้ลงเองเกาะจับปลั๊กไฟแล้วจึงเสียบปลั๊กไฟเข้ากับเต้ารับให้แน่น • ปลั๊กไฟที่มีผู้ลงเองเกาะติดอยู่อาจทำให้เกิดไฟไหม้หรือทำให้ถูกไฟดูดได้
	ห้ามมัด ดึง ทาลาย หรือตัดแปลงสายไฟ และห้ามให้สายไฟโดนความร้อนหรือวางของหนักทับสายไฟ • มิฉะนั้นอาจทำให้เกิดไฟไหม้หรือถูกไฟดูดได้
	ห้ามสับเบรกเกอร์ ขึ้น/ลง หรือถอด/เสียบปลั๊กไฟ ในขณะที่เครื่องกำลังทำงาน • มิฉะนั้นประกายไฟอาจลุกขึ้น ซึ่งทำให้เกิดไฟไหม้ได้ • หลังจากปิดเครื่องภายในอาคารด้วยรีโมทคอนโทรล ควรตรวจสอบให้แน่ใจว่าได้สับเบรกเกอร์ลง หรือถอดปลั๊กไฟออกแล้ว
	ห้ามตากอากาศเย็นโดยตรงเป็นเวลานาน • มิฉะนั้นอาจเป็นอันตรายต่อสุขภาพได้
	ห้ามให้ผู้ใช้งานติดตั้ง เปลี่ยนที่ตั้ง ถอดชิ้นส่วน ตัดแปลง หรือซ่อมแซมด้วยตนเองโดยเด็ดขาด • การดำเนินการใดๆ ที่ไม่ถูกต้องกับเครื่องปรับอากาศ อาจทำให้เกิดไฟไหม้ ถูกไฟดูด บาดเจ็บ หรือน้ำอาจรั่วไหลได้ ควรปรึกษาตัวแทนจำหน่าย • หากสายไฟชำรุด ต้องให้ผู้ผลิตหรือตัวแทนบริการเป็นผู้เปลี่ยนสายไฟใหม่ เพื่อป้องกันไม่ให้เกิดอันตราย
	เมื่อติดตั้ง เปลี่ยนที่ตั้ง หรือซ่อมบำรุงเครื่อง ควรตรวจสอบให้แน่ใจว่าไม่มีสิ่งอื่นใดไหลเข้าไปในวงจรทำความเย็น นอกจากสารทำความเย็นที่กำหนด (R410A) • หากมีสิ่งแปลกปลอม เช่น อากาศ อาจทำให้แรงดันผิดปกติสูงซึ่งจนทำให้ระเบิดหรือบาดเจ็บได้ • การใช้สารทำความเย็นนอกเหนือจากที่กำหนดไว้ อาจทำให้ระบบกลไกไม่ทำงาน ระบบผิดปกติหรือตัวเครื่องเสียหายได้ ในกรณีร้ายแรง อาจทำให้เกิดการเหนียว น้ำที่รั่วแรงต่อระบบป้องกันเพื่อความปลอดภัยของผลิตภัณฑ์
	อุปกรณ์นี้ไม่ได้ออกแบบขึ้นเพื่อให้บริการ (รวมทั้งเด็ก) ที่ทุพพลภาพ ผู้พิการทางสายตา หรือบกพร่องทางจิตใจหรือผู้ที่ขาดประสบการณ์และความรู้ใช้ตามลำพัง นอกจากนี้จะมีคู่มือและคู่มือหรืออธิบายการใช้งานอุปกรณ์และรับผิดชอบความปลอดภัยของพวกเขา
	ควรกำชับเด็กว่าอย่าเล่นเครื่องปรับอากาศ

ความหมายของสัญลักษณ์ที่ใช้ในคู่มือนี้





- : ไม่ควรปฏิบัติ
- : ควรปฏิบัติตามคำแนะนำ
- : ห้ามสูดน้ำหรือไม่เข้าไปโดยเด็ดขาด เป็นต้น
- : ห้ามเหยียบบนเครื่องภายในอาคาร/ภายนอกอาคาร และห้ามวางสิ่งของใดๆ ไว้บนเครื่องดังกล่าว
- : อันตรายจากการถูกไฟดูด ระวัง
- : ควรถอดปลั๊กไฟออกจากเต้ารับ
- : ควรปิดไฟ

		ห้ามสูดน้ำ ไม้ หรือวัตถุอื่นใด เข้าไปในช่องลมเข้าและช่องลมออก • มิฉะนั้นอาจทำให้บาดเจ็บได้ เนื่องจากในขณะที่เครื่องทำงาน พัดลมที่อยู่ด้านในจะหมุนด้วยความเร็วสูง
		หากมีสิ่งผิดปกติเกิดขึ้น (เช่น กลิ่นเหม็นไหม้) ควรหยุดใช้เครื่องปรับอากาศและถอดปลั๊กไฟออก หรือสับเบรกเกอร์ลง • หากยังใช้งานต่อไปขณะที่มีสิ่งผิดปกติเกิดขึ้น อาจทำให้เครื่องไม่ทำงาน เกิดไฟไหม้ หรือถูกไฟดูดได้ หากเกิดกรณีดังกล่าว ควรปรึกษาตัวแทนจำหน่าย
		หากเครื่องปรับอากาศไม่ทำความเย็นหรือไม่ทำความร้อน เป็นไปได้ที่สารทำความเย็นจะรั่วไหล หากเกิดกรณีดังกล่าว ควรปรึกษาตัวแทนจำหน่าย หากจำเป็นต้องซ่อมบำรุงโดยเดิมสารทำความเย็นเข้าไปในเครื่อง ควรขอรับบริการจากช่างเทคนิค • สารทำความเย็นที่ใช้ในเครื่องปรับอากาศมีความปลอดภัย โดยปกติแล้ว สารทำความเย็นดังกล่าวจะไม่รั่วไหล แต่อย่างไรก็ตาม หากสารทำความเย็นรั่วไหลและสัมผัสกับแหล่งความร้อน เช่น เครื่องทำร้อนชนิดพัดลม เครื่องทำร้อนชนิดใช้น้ำมันก๊าด หรือเตาปรุงอาหาร อาจทำให้เกิดก๊าซพิษได้
		ผู้ใช้ไม่ควรพยายามล้างทำความสะอาดด้านในของเครื่องภายในอาคารโดยเด็ดขาด หากจำเป็นต้องทำความสะอาดด้านในของเครื่อง ควรปรึกษาตัวแทนจำหน่าย • น้ำยาทำความสะอาดที่ไม่เหมาะสม อาจทำให้วัสดุที่เป็นพลาสติกที่อยู่ด้านในของเครื่องชำรุด ซึ่งอาจทำให้น้ำรั่วไหลได้ หากน้ำยาทำความสะอาดสัมผัสกับชิ้นส่วนไฟฟ้าหรือมอเตอร์ อาจทำให้เครื่องไม่ทำงาน เกิดควัน หรือไฟไหม้ได้
ข้อควรระวัง		
		ห้ามจับช่องลมเข้าหรือครอบลูมิเนียมของเครื่องภายในอาคาร/ภายนอกอาคาร • มิฉะนั้นอาจทำให้บาดเจ็บได้
		ห้ามพันยากำจัดแมลงหรือสเปรย์ไอไฟใส่เครื่อง • มิฉะนั้นอาจทำให้เกิดไฟไหม้หรือตัวเครื่องบิดเบี้ยวเสียรูปได้
		ห้ามให้สัตว์เลี้ยงหรือไม้ประดับสัมผัสโดนกระแสลมโดยตรง • มิฉะนั้นอาจทำให้สัตว์เลี้ยงเจ็บป่วยหรือไม้ประดับเสียหายได้
		ห้ามวางอุปกรณ์ไฟฟ้าอื่น หรือเฟอร์นิเจอร์ไว้ใต้เครื่องภายในอาคาร/ภายนอกอาคาร • น้ำอาจตกลงมาจากเครื่องจนทำให้อุปกรณ์ดังกล่าวไม่ทำงานหรือเฟอร์นิเจอร์ชำรุดได้
		ห้ามวางเครื่องไว้บนฐานรองที่ชำรุดสำหรับติดตั้ง • เครื่องอาจตกลงมาและทำให้บาดเจ็บได้

คำแนะนำเพื่อความปลอดภัย

 ข้อควรระวัง	
	<p>ห้ามใช้เก้าอี้ที่ไม่มีคนมารองยืนเพื่อทำความสะอาดเครื่อง</p> <ul style="list-style-type: none"> มีฉะนั้นอาจทำให้บาดเจ็บได้หากพลัดตกลงมา <p>ห้ามดึงสายไฟ</p> <ul style="list-style-type: none"> มีฉะนั้นอาจทำให้ส่วนที่เป็นลวดของแกนสายไฟขาด ซึ่งอาจทำให้เกิดความร้อนเกินหรือทำให้ไฟไหม้ได้ <p>ห้ามขารจรหรือถอดชิ้นส่วนแบตเตอรี่ และห้ามนำแบตเตอรี่ใส่กองไฟ</p> <ul style="list-style-type: none"> มีฉะนั้นอาจทำให้แบตเตอรี่รั่ว หรือทำให้เกิดไฟไหม้หรือเกิดระเบิดได้ <p>ห้ามใช้เครื่องในสภาพอากาศที่มีความชื้นสูง ตั้งแต่ 80% RH ขึ้นไป นานกว่า 4 ชั่วโมง และ/หรือใช้งานขณะที่เปิดหน้าต่างหรือประตูที่เปิดสู่อากาศภายนอก</p> <ul style="list-style-type: none"> มีฉะนั้นอาจทำให้เกิดหยดน้ำในเครื่องปรับอากาศจนหยดลงมาเปียกเฟอร์นิเจอร์หรือทำให้เฟอร์นิเจอร์ชำรุดได้ หยดน้ำในเครื่องปรับอากาศอาจทำให้เกิดเชื้อราต่างๆ ได้ <p>ห้ามใช้เครื่องเพื่อจุดประสงค์พิเศษอื่น เช่น จัดเก็บอาหาร เลี้ยงสัตว์ ปลุกพืช หรือรักษาสภาพอุปกรณ์ตรวจวัดความแม่นยำ หรือศิลปะวัตถุ</p> <ul style="list-style-type: none"> มีฉะนั้นอาจทำให้คุณภาพลดลง หรือเป็นอันตรายต่อพืชและสัตว์ได้ <p>ห้ามให้อุปกรณ์ที่มีการเผาไหม้สัมผัสโดนกับกระแสลมโดยตรง</p> <ul style="list-style-type: none"> มีฉะนั้นอาจทำให้เกิดการเผาไหม้ที่ไม่สมบูรณ์ได้ <p>ห้ามนำแบตเตอรี่เข้าปากโดยเด็ดขาด ทั้งนี้เพื่อป้องกันการกลืนเข้าไปโดยไม่คาดคิด</p> <ul style="list-style-type: none"> การกลืนแบตเตอรี่เข้าไปอาจทำให้สำลัก และ/หรือเป็นพิษได้
	<p>ก่อนทำความสะอาดเครื่อง ให้ปิดเครื่องและถอดปลั๊กไฟออก หรือสับเบรกเกอร์ลง</p> <ul style="list-style-type: none"> มีฉะนั้นอาจทำให้บาดเจ็บได้ เนื่องจากในขณะที่เครื่องทำงาน พัดลมที่อยู่ด้านในจะหมุนด้วยความเร็วสูง <p>เมื่อไม่ได้ใช้งานเครื่องเป็นเวลานานให้อถอดปลั๊กไฟออก หรือสับเบรกเกอร์ลง</p> <ul style="list-style-type: none"> เครื่องอาจสะสมสิ่งสกปรกไว้ ซึ่งทำให้เกิดความร้อนเกินหรือทำให้ไฟไหม้ได้ <p>เปลี่ยนแบตเตอรี่ในรีโมทคอนโทรลทั้งหมดด้วยแบตเตอรี่ชนิดใหม่ที่เป็นชนิดเดียวกัน</p> <ul style="list-style-type: none"> หากใช้แบตเตอรี่เก่าปนกับแบตเตอรี่ใหม่ อาจทำให้เกิดความร้อนเกิน แบตเตอรี่รั่ว หรือระเบิดได้ <p>หากของเหลวที่ไหลออกมาจากแบตเตอรี่สัมผัสโดนผิวหนังหรือเสื้อผ้า ให้ล้างออกจนหมดด้วยน้ำสะอาด</p> <ul style="list-style-type: none"> หากของเหลวตกลงแล้วเข้าตา ให้ล้างออกจนหมดด้วยน้ำสะอาดแล้วรีบไปพบแพทย์โดยทันที <p>ตรวจสอบให้แน่ใจว่าพื้นที่ที่ใช้งานอยู่อากาศถ่ายเทได้ดี เมื่อใช้งานเครื่องพร้อมกับอุปกรณ์ที่มีการเผาไหม้</p> <ul style="list-style-type: none"> หากอากาศถ่ายเทไม่เพียงพออาจทำให้ขาดออกซิเจนได้ <p>สับเบรกเกอร์ลงเมื่อฝนฟ้าคะนองเพราะอาจเกิดฟ้าผ่าได้</p> <ul style="list-style-type: none"> เครื่องอาจชำรุดหากฟ้าผ่า <p>เมื่อใช้งานเครื่องมานานหลายฤดูกาลแล้ว ควรทำการตรวจสอบและซ่อมบำรุงเพิ่มเติมนอกเหนือจากการทำความสะอาดปกติ</p> <ul style="list-style-type: none"> สิ่งสกปรกหรือฝุ่นละอองในเครื่องอาจทำให้เกิดกลิ่นอันไม่พึงประสงค์ ทำให้เกิดเชื้อราต่างๆ หรืออุดตันช่องระบายจนทำให้มีน้ำรั่วไหลออกจากเครื่องภายในอาคารได้ ขอคำปรึกษาจากตัวแทนจำหน่ายเพื่อตรวจสอบและซ่อมบำรุงเนื่องจากจำเป็นต้องใช้ความรู้และทักษะเฉพาะ
	<p>ห้ามใช้สวิตช์ขณะมือเปียก</p> <ul style="list-style-type: none"> มีฉะนั้นอาจถูกไฟดูดได้ <p>ห้ามใช้น้ำล้างทำความสะอาดเครื่องปรับอากาศ หรือวางสิ่งของที่บรรจุน้ำไว้บนเครื่อง เช่น แจกันดอกไม้</p> <ul style="list-style-type: none"> มีฉะนั้นอาจทำให้เกิดไฟไหม้หรือถูกไฟดูดได้
	<p>ห้ามเหยียบหรือวางสิ่งของไว้บนเครื่องภายในอาคาร</p> <ul style="list-style-type: none"> มีฉะนั้นอาจทำให้บาดเจ็บได้หากพลัดตกลงมา

 ข้อสำคัญ	
<p>แผ่นกรองสกปรกอาจทำให้เกิดหยดน้ำในเครื่องปรับอากาศ ซึ่งทำให้เกิดเชื้อราต่างๆ ได้ ดังนั้นจึงควรทำความสะอาดแผ่นกรองทุก 2 สัปดาห์</p>	

สำหรับการติดตั้ง	
 คำเตือน	
	<p>ขอคำปรึกษาในการติดตั้งเครื่องปรับอากาศจากตัวแทนจำหน่าย</p> <ul style="list-style-type: none"> ห้ามให้ผู้ติดตั้งเครื่องด้วยตนเองโดยเด็ดขาด เนื่องจากการติดตั้งเครื่องจำเป็นต้องใช้ความรู้และทักษะเฉพาะ เครื่องปรับอากาศที่ติดตั้งไม่ถูกต้องอาจทำให้เกิดน้ำรั่วไหล ไฟไหม้ หรือถูกไฟดูดได้ <p>ควรแยกแหล่งจ่ายไฟของเครื่องปรับอากาศไว้เฉพาะต่างหาก</p> <ul style="list-style-type: none"> หากใช้แหล่งจ่ายไฟร่วมกับเครื่องใช้อื่นอาจทำให้เกิดความร้อนเกินหรือไฟไหม้ได้ <p>ห้ามติดตั้งเครื่องในสถานที่ที่อาจมีก๊าซไวไฟรั่วไหล</p> <ul style="list-style-type: none"> หากก๊าซรั่วและสะสมอยู่รอบตัวเครื่องภายนอกอาคาร อาจทำให้เกิดการระเบิดขึ้นได้
	<p>ต่อสายดินของเครื่องให้ถูกต้อง</p> <ul style="list-style-type: none"> ห้ามต่อสายดินเข้ากับท่อก๊าซ ท่อประปา สายล่อฟ้า หรือสายดินของโทรศัพท์ หากต่อสายดินไม่ถูกต้อง อาจทำให้ถูกไฟดูดได้
 ข้อควรระวัง	
	<p>ติดตั้งเบรกเกอร์ป้องกันไฟรั่วตามตำแหน่งในการติดตั้งเครื่องปรับอากาศ (เช่น บริเวณที่มีความชื้นสูง)</p> <ul style="list-style-type: none"> หากไม่ได้ติดตั้งเบรกเกอร์ป้องกันไฟรั่ว อาจทำให้ถูกไฟดูดได้ <p>ตรวจสอบให้แน่ใจว่าน้ำระบายได้โดยสะดวก</p> <ul style="list-style-type: none"> หากช่องระบายน้ำไม่เหมาะสม น้ำอาจหยดลงมาจากเครื่องภายในอาคาร/ภายนอกอาคาร และทำให้เฟอร์นิเจอร์เปียกชื้น หรือเฟอร์นิเจอร์ชำรุดได้
<p>หากมีสิ่งผิดปกติเกิดขึ้น ควรหยุดใช้เครื่องปรับอากาศโดยทันทีแล้วปรึกษาจากตัวแทนจำหน่าย</p>	

ชื่อชิ้นส่วน

เครื่องภายในอาคาร

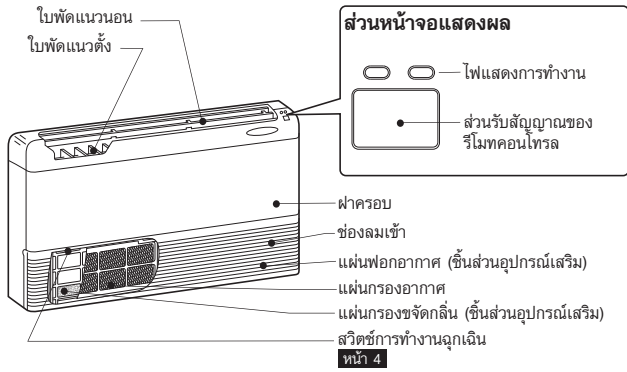

เมื่อติดตั้งบนเพดาน

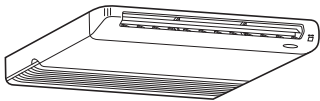

ตัวเครื่องที่ติดตั้งด้านนอกอาคาร

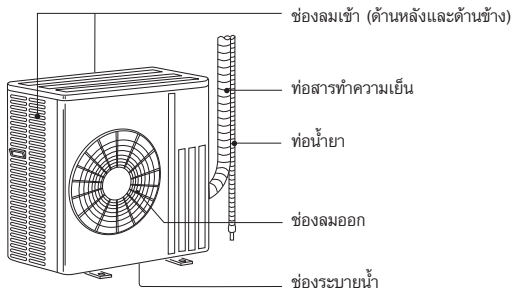

เครื่องภายนอกอาคารอาจมีลักษณะแตกต่างกัน

รีโมทคอนโทรล

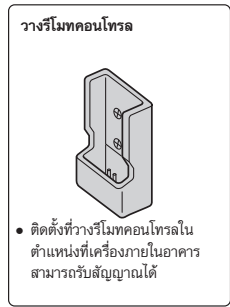
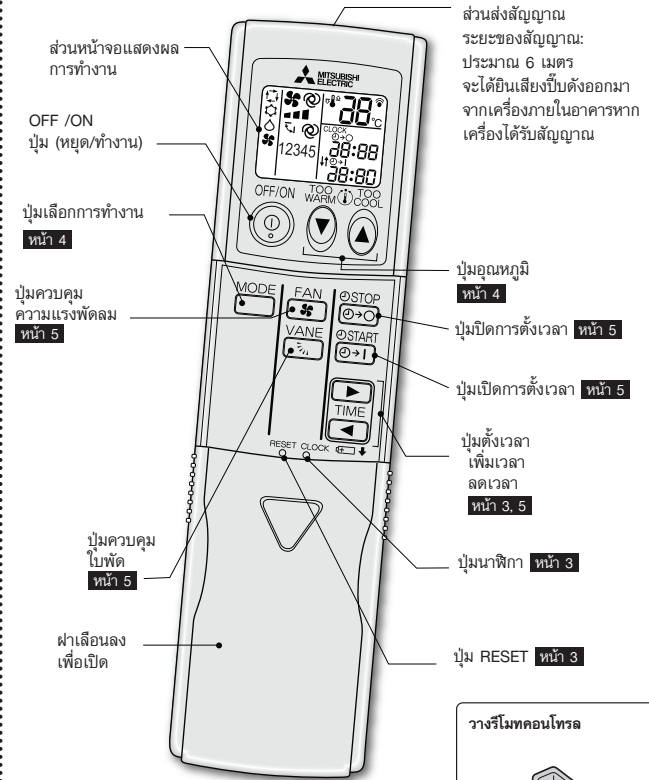

ใช้รีโมทคอนโทรลที่ให้มาพร้อมกับเครื่องเท่านั้น ห้ามใช้รีโมทคอนโทรลอื่น

การเตรียมพร้อมก่อนการใช้งาน

ก่อนการใช้งาน: เสียบปลั๊กไฟเข้ากับเต้ารับ และ/หรือดันเบรกเกอร์ขึ้น

การใส่แบตเตอรี่ของรีโมทคอนโทรล

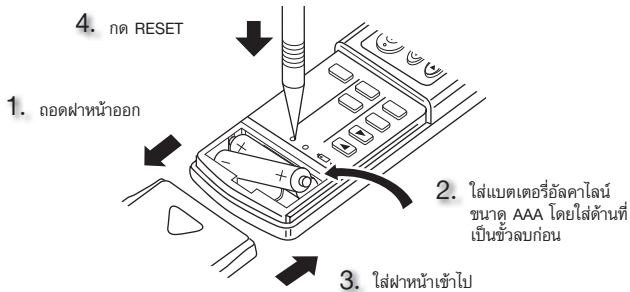

- ตรวจสอบให้แน่ใจว่าใส่ขั้วแบตเตอรี่ถูกต้องแล้ว
- ห้ามใช้แบตเตอรี่ชนิดเมกานีสและแบตเตอรี่รีชาร์จ รีโมทคอนโทรลอาจไม่ทำงาน
- ห้ามใช้แบตเตอรี่ชนิดชาร์จได้
- เปลี่ยนแบตเตอรี่ใหม่ทั้งหมดโดยใช้แบตเตอรี่ที่เป็นชนิดเดียวกัน
- แบตเตอรี่สามารถใช้ได้ประมาณ 1 ปี แต่อย่างไรก็ตาม แบตเตอรี่ที่หมดอายุการเก็บเวลาในการใช้งานอาจสั้นกว่านี้
- กด RESET เบาๆ โดยใช้อุปกรณ์ปลายแหลม หากไม่ได้กดปุ่ม RESET รีโมทคอนโทรลอาจทำงานไม่ถูกต้อง

การตั้งเวลาในปัจจุบัน

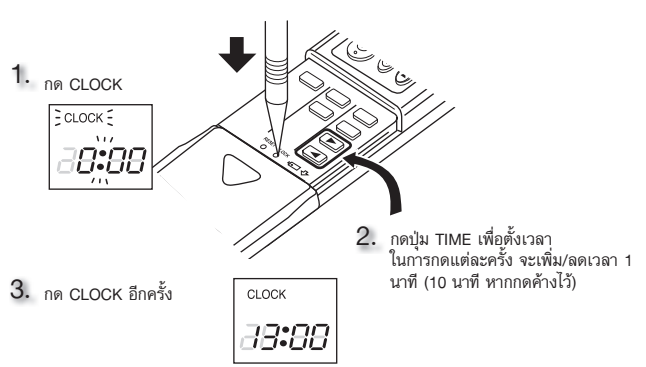

- กด CLOCK เบาๆ โดยใช้ อุปกรณ์ปลายแหลม

การเลือกโหมดการทำงาน

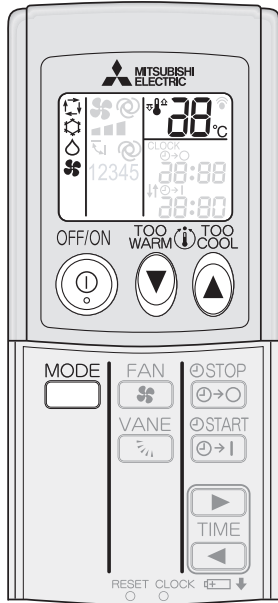

1 กด เพื่อเริ่มการทำงาน

2 กด เพื่อเลือกโหมดการทำงาน ในการกดแต่ละครั้งจะเปลี่ยนไปตามลำดับดังนี้:

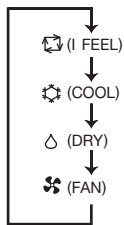

3 กด เพื่อตั้งอุณหภูมิ ในการกดแต่ละครั้งจะเพิ่มหรือลดอุณหภูมิลง 1°C

กด เพื่อหยุดการทำงาน
 • เลือกการตั้งค่าเดิมในครั้งต่อไปได้โดยกด

ไฟแสดงการทำงาน

ไฟแสดงการทำงานจะแสดงสถานะการทำงานของเครื่อง

เครื่องหมายแสดง	สถานะการทำงาน	อุณหภูมิห้อง
	เครื่องจะทำงานเพื่อให้มีอุณหภูมิตามที่ตั้งไว้	ประมาณ 2°C ขึ้นไปจากอุณหภูมิที่ตั้งไว้
	อุณหภูมิห้องเกือบเท่ากับอุณหภูมิที่ตั้งไว้	ประมาณ 1 ถึง 2°C จากอุณหภูมิที่ตั้งไว้

สว่าง ไม่สว่าง

โหมด I FEEL
 เครื่องจะเลือกโหมดการทำงานตามอุณหภูมิห้อง เมื่อเลือก I FEEL เมื่ออุณหภูมิห้องสูงกว่า 25°C เครื่องจะเลือกโหมดทำความเย็น (COOL) (อุณหภูมิที่ตั้งไว้: 24°C) เมื่ออุณหภูมิห้องต่ำกว่า 25°C เครื่องจะเลือกโหมดระบายความชื้น (DRY) แต่อย่างไรก็ตามเมื่อปิดเครื่อง แล้วเปิดเครื่องภายใน 2 ชั่วโมง เครื่องจะทำงานในโหมดที่เลือกไว้ก่อนที่ปิดเครื่อง

หมายเหตุ: _____
 ในระหว่างการทำความเย็น (COOL) อุณหภูมิที่ตั้งไว้ก่อนจะไม่เปลี่ยนแปลง หากอุณหภูมิห้องสูงกว่าอุณหภูมิที่ตั้งไว้มากกว่า 2° ในกรณีนี้ ควรรอนกว่าอุณหภูมิจะลดลงโดยสูงกว่าอุณหภูมิที่ตั้งไว้ไม่เกิน 2°C

โหมดทำความเย็น (COOL)
 ใช้กำหนดความเย็นตามอุณหภูมิที่ต้องการ

โหมดระบายความชื้น (DRY)
 ลดความชื้นภายในห้อง ห้องอาจเย็นไม่มากนัก โหมดระบายความชื้น ไม่สามารถตั้งค่าอุณหภูมิได้

โหมดพัดลม (FAN)
 หมุนเวียนอากาศภายในห้อง

การทำงานฉุกเฉิน

เมื่อไม่สามารถใช้งานรีโมทคอนโทรลได้...
 เปิดการทำงานฉุกเฉินได้โดยกดสวิทช์การทำงานฉุกเฉิน (E.O.S.W) ที่อยู่บนเครื่องภายในอาคาร

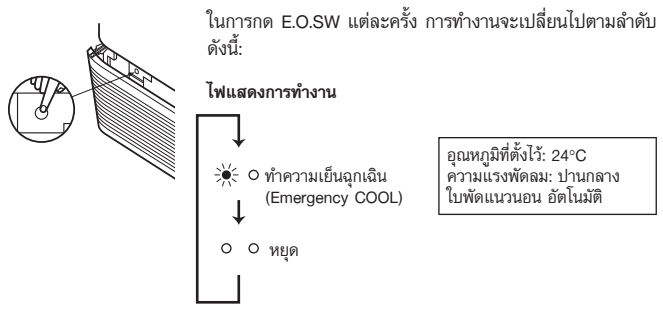

หมายเหตุ: _____
 การทำงานใน 30 นาทีแรก จะเป็นทดสอบเดินเครื่อง การควบคุมอุณหภูมิจะไม่ทำงาน และความแรงพัดลมจะตั้งค่าเป็นแรง

ฟังก์ชันเริ่มต้นการทำงานใหม่โดยอัตโนมัติ

หากไฟดับหรือปิดไฟหลักขณะเครื่องทำงาน “ฟังก์ชันเริ่มต้นการทำงานใหม่โดยอัตโนมัติ” จะเริ่มทำงานโดยอัตโนมัติในโหมดเดียวกับโหมดที่ตั้งค่าด้วยรีโมทคอนโทรลก่อนที่ปิดแหล่งจ่ายไฟหลัก เมื่อตั้งเวลา ค่าเวลาที่ตั้งไว้จะถูกยกเลิกและเครื่องจะเริ่มทำงานเมื่อไฟฟากลบส่วสภาวะปกติแล้ว

หากไม่ต้องการใช้ฟังก์ชันนี้ ควรปรึกษาตัวแทนบริการเพราะจำเป็นต้องเปลี่ยนการตั้งค่าของเครื่อง

การปรับความแรงพัดลมและทิศการระบายลมแอร์

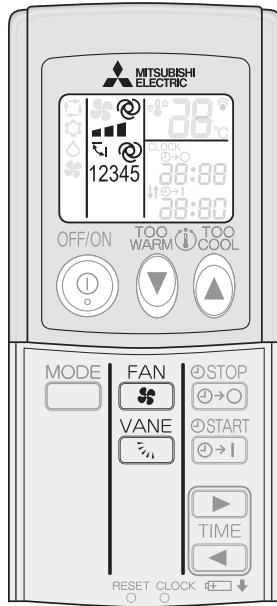

FAN
กด เพื่อเลือกความแรงพัดลม ในการกดแต่ละครั้ง ความแรงพัดลมจะเปลี่ยนไปตามลำดับดังนี้:

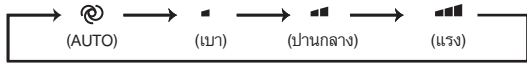

• จะได้ยินเสียงบี๊บสั้นๆ สองครั้งตั้งมาจากเครื่องภายในอาคารเมื่อตั้งค่าเป็น AUTO.

VANE
กด เพื่อเลือกทิศการระบายลมแอร์ ในการกดแต่ละครั้ง ทิศการระบายลมแอร์จะเปลี่ยนไปตามลำดับดังนี้:

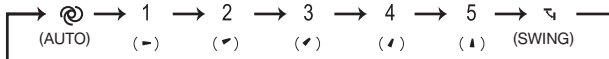

• จะได้ยินเสียงบี๊บสั้นๆ สองครั้งตั้งมาจากเครื่องภายในอาคารเมื่อตั้งค่าเป็น AUTO.
• เสียงรบกวนที่เกิดขึ้นภายในแผงจระควบคุมอิเล็กทรอนิกส์เครื่องในบ้าน เมื่อมีการดัดแปลงความแรงพัดลมนั้นไม่ใช่เป็นอาการผิดปกติแต่อย่างใด

ทิศการระบายลมแอร์

(AUTO).....ใบพัดจะถูกตั้งค่าให้อยู่ในทิศทางการระบายลมแอร์ที่มีประสิทธิภาพสูงสุด

ประเภทที่ตั้ง:
COOL/DRY: ตั้งขึ้น FAN: แนวนอน

ประเภทแขวนเพดาน:
COOL/DRY: แนวนอน FAN: ห้อยลง

12345 เพื่อให้เครื่องปรับอากาศทำงานอย่างมีประสิทธิภาพ ควรเลือกตำแหน่ง 1 หรือ (ปรับด้วยตนเอง)..... 2 สำหรับทำความเย็น (COOL)/ระบายความชื้น (DRY) ในระหว่างทำความเย็น (COOL)/ระบายความชื้น (DRY) เมื่อตั้งใบพัดไว้ในตำแหน่ง 4 หรือ 5 ใบพัดจะเคลื่อนไปยังตำแหน่ง 1 โดยอัตโนมัติ เมื่อเวลาผ่านไปประมาณ 1 ชั่วโมง ทั้งนี้เพื่อป้องกันไม่ให้น้ำหยด

(ส่าย).....ใบพัดจะขยับขึ้นและลงเป็นระยะ

■ การเปลี่ยนทิศทางการระบายลมแอร์ในแนวนอน

ขยับใบพัดแนวนอนด้วยตนเองก่อนจะเปิดเครื่องให้ทำงาน

ประเภทที่ตั้ง:

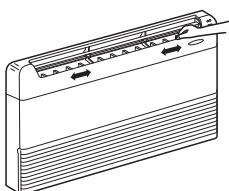

ประเภทแขวนเพดาน:

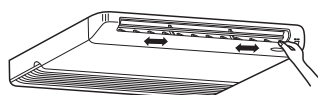

TH-5

การใช้งานนาฬิกาจับเวลา (เปิด/ปิดนาฬิกาจับเวลา)

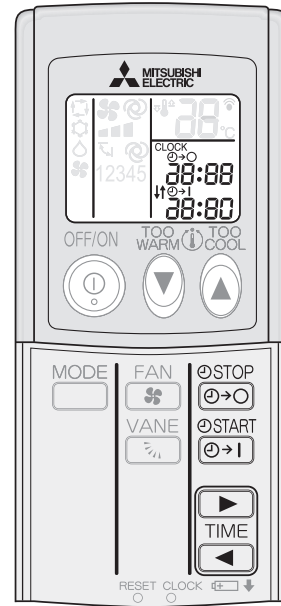

1 กด หรือ ในระหว่างการทำงานเพื่อตั้งนาฬิกาจับเวลา

ตั้งเวลาเปิด : เครื่องจะเปิดตามเวลาที่ตั้งไว้

ตั้งเวลาปิด : เครื่องจะปิดตามเวลาที่ตั้งไว้

• หรือ กะพริบ

• ตรวจสอบให้แน่ใจว่าตั้งเวลาปัจจุบันได้ถูกต้องแล้ว **หน้า 3**

2 กด (เพิ่ม) และ (ลด) เพื่อตั้งเวลาของนาฬิกาจับเวลา ในการกดแต่ละครั้ง จะเพิ่มหรือลดเวลาที่ตั้งไว้ 10 นาที

• ตั้งตัวจับเวลาขณะ หรือ กำลังกะพริบ

3 กด หรือ ซ้ำอีกครั้งเพื่อยกเลิกนาฬิกาจับเวลา

หมายเหตุ:

- สามารถเปิดและปิดนาฬิกาจับเวลาร่วมกันได้ เครื่องหมาย \updownarrow แสดงลำดับการทำงานของนาฬิกาจับเวลา
- หากไฟดับเมื่อตั้งนาฬิกาจับเวลา ให้ดูหัวข้อ "ฟังก์ชันเริ่มต้นการทำงานใหม่โดยอัตโนมัติ" ใน **หน้า 4**

การทำความสะอาด

ข้อแนะนำ:

- ปิดแหล่งจ่ายไฟหรือปิดเบรกเกอร์ก่อนทำความสะอาด
- ระวังไม่ให้มือสัมผัสโดนชิ้นส่วนที่เป็นโลหะ
- ห้ามใช้น้ำมันเบนซิน ทินเนอร์ ผงซักฟอก หรือยาฆ่าแมลง
- ใช้น้ำยาทำความสะอาดชนิดอ่อนโยนที่เจือจางแล้วเท่านั้น
- ห้ามนำชิ้นส่วนต่างๆ ไปล้างเด็ด ความร้อน หรือเปลวไฟ เพื่อให้แห้ง
- ห้ามใช้น้ำที่อุณหภูมิสูงกว่า 50°C

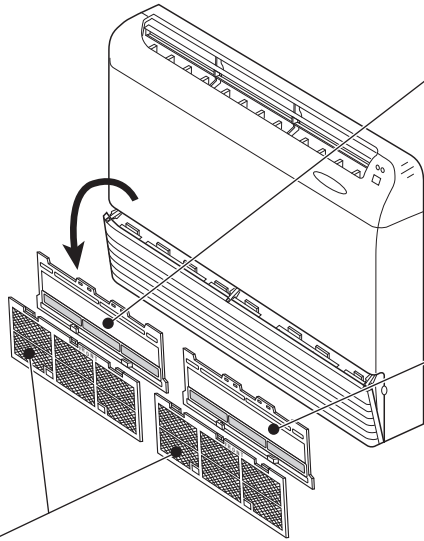

แผ่นกรองอากาศ (แผ่นกรองคาเทชิน) (Catechin)

- ทำความสะอาดทุก 2 สัปดาห์
- กำจัดฝุ่นละอองออกโดยใช้เครื่องดูดฝุ่น หรือล้างให้สะอาดด้วยน้ำ
- ปล่อยให้แห้งสนิทในที่ร่มก่อนติดตั้ง

แผ่นกรองขจัดกลิ่น (ชิ้นส่วนอุปกรณ์เสริม)

ด้านหลังของแผ่นกรองอากาศ

- ทำความสะอาดทุก 2 สัปดาห์
- เช็ดแผ่นกรองพร้อมโครงลงในน้ำอุ่น จากนั้นจึงล้างทำความสะอาด
- หลังจากล้างแล้ว ปล่อยให้แห้งสนิทในที่ร่ม แล้วจึงนำไปติดตั้งในตำแหน่งเดิม ติดแถบยึดของแผ่นกรองให้ครบ
- เปลี่ยนแผ่นกรองชุดใหม่ทุกๆ 1 ปี เพื่อให้คงประสิทธิภาพในการทำงานสูงสุด
- หมายเลขชิ้นส่วน **MAC-1700DF** (พร้อมโครง)
- หมายเลขชิ้นส่วน **MAC-2100DF** (ไม่มีโครง)

แผ่นฟอกอากาศ (ชิ้นส่วนอุปกรณ์เสริม)

- หากแผ่นฟอกอากาศอุดตัน อาจลดประสิทธิภาพในการทำงานของเครื่อง หรือทำให้เกิดหยดน้ำตรงช่องลมออกได้
- แผ่นฟอกอากาศเป็นชนิดใช้แล้วทิ้ง
- หากสีของแผ่นกรองคล้ำลง ควรเปลี่ยนแผ่นกรองชุดใหม่ทันที
- เปลี่ยนแผ่นกรองชุดใหม่ทุกๆ 4 เดือน เพื่อให้คงประสิทธิภาพในการทำงานสูงสุด
- หมายเลขชิ้นส่วน **MAC-1200FT** (พร้อมโครง)
- หมายเลขชิ้นส่วน **MAC-1600FT** (ไม่มีโครง)

หมายเหตุ:

ทำความสะอาดแผ่นกรองเป็นประจำเพื่อให้คงประสิทธิภาพในการทำงานสูงสุดและช่วยลดการสิ้นเปลืองพลังงาน

หากมีปัญหาเกิดขึ้น

แม้ว่าจะตรวจสอบตามหัวข้อเหล่านี้แล้ว เครื่องก็ยังเกิดปัญหาอยู่ ควรหยุดใช้เครื่องปรับอากาศ แล้วปรึกษาตัวแทนจำหน่าย

สัญลักษณ์	คำอธิบายและจุดตรวจสอบ
ตัวเครื่องภายในอาคาร	
เครื่องไม่ทำงาน	<ul style="list-style-type: none"> เปิดเบรกเกอร์แล้วหรือไม่? เสียบปลั๊กไฟแล้วหรือไม่? เปิดนาฬิกาจับเวลาไว้หรือไม่? หน้า 5
เครื่องไม่ทำงานประมาณ 3 นาที เมื่อรีเซ็ตเครื่อง	<ul style="list-style-type: none"> ลักษณะดังกล่าวเป็นการป้องกันเครื่องตามคำสั่งจากไมโครโปรเซสเซอร์ โปรดรอสักครู่
พัดลมหยุดทำงานในระหว่างการระบายความชื้น (DRY)	<ul style="list-style-type: none"> ในการระบายความชื้น (DRY) เครื่องจะทำงานโดยใช้วงจรทำความเย็นเดียวกับการทำความเย็น (COOL) เวลาในการระบายความชื้นจะลดลงเพื่อลดความชื้นลงโดยไม่ลดอุณหภูมิห้องลงมากจนเกินไป ดังนั้นคอมเพรสเซอร์จะหยุดทำงานเป็นระยะ และพัดลมของเครื่องภายในอาคารก็หยุดทำงานพร้อมกัน ทั้งนี้ เพื่อป้องกันไม่ให้เกิดหยดน้ำบนคอยล์เย็นจากการระเหยซ้ำอีกครั้ง
หมอกควันปลอ่ยออกจากช่องลมออกของเครื่องภายในอาคาร	<ul style="list-style-type: none"> ลมเย็นจากเครื่องจะทำให้ความชื้นที่อยู่ในอากาศภายในห้องเย็นลงอย่างรวดเร็วจนกลายเป็นหมอก
การส่ายของใบพัดแนวนอนจะค้างอยู่สักครู่แล้วจึงเริ่มต้นทำงานใหม่อีกครั้ง	<ul style="list-style-type: none"> ทั้งนี้เพื่อให้ใบพัดแนวนอนส่ายได้ตามปกติ
ทิศการระบายลมแอร์เปลี่ยนไประหว่างการทำงาน จะไม่สามารถปรับทิศทางของใบพัดแนวนอนได้ด้วยรีโมทคอนโทรล	<ul style="list-style-type: none"> เมื่อเครื่องทำงานในโหมดทำความเย็น (COOL) หรือระบายความชื้น (DRY) หากเครื่องยังคงเป่าลมออกมาประมาณ 0.5 ถึง 1 ชั่วโมง ทิศทางของทิศการระบายลมแอร์จะตั้งไปยังตำแหน่ง (1) โดยอัตโนมัติ เพื่อป้องกันไม่ให้เกิดหยดน้ำ
เมื่อเปิดไฟหลักเครื่องเริ่มทำงานเอง คิดว่าเครื่องไม่ทำงานกับรีโมทคอนโทรล	<ul style="list-style-type: none"> เครื่องปรับอากาศรุ่นนี้มีฟังก์ชันเริ่มต้นการทำงานใหม่โดยอัตโนมัติ เมื่อปิดไฟหลักโดยไม่ได้หยุดการทำงานของเครื่องโดยใช้รีโมทคอนโทรล แล้วเปิดเครื่องใหม่อีกครั้ง เครื่องจะเริ่มทำงานโดยอัตโนมัติในโหมดเดียวกันกับโหมดที่ตั้งค่าไว้ด้วยรีโมทคอนโทรลก่อนที่ปิดไฟหลัก ดู "ฟังก์ชันเริ่มต้นการทำงานใหม่โดยอัตโนมัติ" ใน หน้า 4
เครื่องภายนอกอาคาร	
น้ำรั่วออกมาจากเครื่องภายนอกอาคาร	<ul style="list-style-type: none"> ในระหว่างทำความเย็น (COOL) และระบายความชื้น (DRY) จะเกิดความชื้นที่ท่อหรือส่วนที่เชื่อมต่อกันของท่อ จึงทำให้เกิดหยดน้ำขึ้นมา

สัญลักษณ์	คำอธิบายและจุดตรวจสอบ
รีโมทคอนโทรล	
หน้าจอร์รีโมทคอนโทรลจะไม่แสดงผลใดๆ หรือหน้าจอเลื่อนกลาง เครื่องภายในอาคารจะไม่ตอบสนองต่อสัญญาณรีโมทคอนโทรล	<ul style="list-style-type: none"> แบตเตอรี่หมดหรือไม่? หน้า 3 ใส่แบตเตอรี่ถูกต้องตามขั้ว (+, -) หรือไม่? หน้า 3 กดปุ่มใดปุ่มหนึ่งบนรีโมทคอนโทรลของเครื่องใช้ไฟฟ้ายื่นอยู่หรือไม่?
ไม่เย็น	
ห้องเย็นไม่พอ	<ul style="list-style-type: none"> ตั้งค่าอุณหภูมิไว้ถูกต้องหรือไม่? หน้า 4 ตั้งค่าพัดลมไว้ถูกต้องหรือไม่? ควรเปลี่ยนความแรงพัดให้แรงขึ้น แผ่นกรองสะอาดหรือไม่? หน้า 6 พัดลมหรือคอยล์เย็นของเครื่องภายในอาคารสะอาดหรือไม่? มีสิ่งกีดขวางช่องลมเข้าหรือช่องลมออกของเครื่องภายในอาคาร/ภายนอกอาคารอยู่หรือไม่? เปิดประตูหรือหน้าต่างอยู่หรือไม่? เมื่อใช้พัดลมระบายอากาศหรือเตาแก๊สในห้อง การทำความเย็นจะเพิ่มมากขึ้น จึงทำให้เกิดความเย็นไม่เพียงพอ เมื่ออุณหภูมิภายนอกร้อน ประสิทธิภาพในการทำความเย็นอาจไม่เพียงพอ
ทิศการระบายลมแอร์	
ลมจากเครื่องภายในอาคารมีกลิ่นผิดปกติ	<ul style="list-style-type: none"> แผ่นกรองสะอาดหรือไม่? หน้า 6 พัดลมหรือคอยล์เย็นของเครื่องภายในอาคารสะอาดหรือไม่? เครื่องอาจดูดซับกลิ่นที่ติดอยู่ตามที่ต่างๆ เข้าไป เช่น ตามผนัง พรม เพอร์นิเจอร์ เสื้อผ้า เป็นต้น และกลิ่นดังกล่าวจะถูกเป่าออกมาพร้อมกับลมแอร์
เสียง	
ได้ยินเสียงลั่นก๊อ๊กก๊อ๊ก	<ul style="list-style-type: none"> เสียงดังกล่าวเกิดจากการหด/ขยายตัวของผ้าหน้า เนื่องจากอุณหภูมิเปลี่ยนแปลง
ได้ยินเสียงคล้ายเสียงเกิดฟอง	<ul style="list-style-type: none"> จะได้ยินเสียงดังกล่าวเมื่อสายระบายน้ำทิ้งดูดซับอากาศภายนอกเข้าไปโดยเปิดการดูดควันหรือเปิดพัดลมระบายอากาศ ซึ่งจะทำให้น้ำที่อยู่ภายในสายระบายน้ำทิ้งพุ่งน้ำออกมา จะได้ยินเสียงดังกล่าวด้วยหากอากาศภายนอกถูกเป่าเข้าไปในสายระบายน้ำทิ้งเมื่อลมด้านนอกพัดแรง
ได้ยินเสียงกลไกการทำงานดังจากเครื่องภายในอาคาร	<ul style="list-style-type: none"> เสียงดังกล่าวเป็นเสียงการสลับการทำงานเมื่อเปิด/ปิดพัดลมหรือคอมเพรสเซอร์
ได้ยินเสียงน้ำไหล	<ul style="list-style-type: none"> เสียงดังกล่าวเป็นเสียงของสารทำความเย็นหรือน้ำที่เกิดจากการควบแน่นซึ่งไหลอยู่ในเครื่อง

ในกรณีดังต่อไปนี้ ควรหยุดใช้เครื่องปรับอากาศและปรึกษาตัวแทนจำหน่าย

- เมื่อน้ำรั่วหรือหยดออกมาจากเครื่องภายในอาคาร
- เมื่อไฟแสดงการทำงานด้านซ้ายกะพริบ
- เมื่อเบรกเกอร์ปลดวงจรบ่อยครั้ง
- ไม่ได้รับสัญญาณรีโมทคอนโทรลภายในห้องที่ใช้หลอดไฟฟลูออเรสเซนต์ชนิดเปิด/ปิดด้วยระบบอิเล็กทรอนิกส์ (เช่น หลอดไฟฟลูออเรสเซนต์อินเวอร์เตอร์ เป็นต้น)
- การทำงานของเครื่องปรับอากาศครบวงจรรับสัญญาณของรีโมทหรือทีวี อุปกรณ์ที่ถูกรบกวนต้องติดตั้งเครื่องขยายสัญญาณไฟฟ้า
- หากได้ยินเสียงผิดปกติ

หากจะไม่ได้ใช้เครื่องปรับอากาศเป็นเวลานาน

- 1 ตั้งเป็นอุณหภูมิสูงสุดในโหมดทำความเย็น (COOL) ที่ปรับตั้งค่าเอง แล้วใช้งานประมาณ 3 ถึง 4 ชั่วโมง **หน้า 4** ซึ่งจะช่วยให้ด้านในของเครื่องแห้ง
- 2 กด **OFFON** เพื่อหยุดการทำงาน
- 3 ล้างเบรกเกอร์ และ/หรือถอดปลั๊กไฟออก
- 4 ถอดแบตเตอรี่ทั้งหมดออกมาจากรีโมทคอนโทรล

เมื่อกลับมาใช้งานเครื่องปรับอากาศอีกครั้ง:

- 1 ทำความสะอาดแผ่นกรอง **หน้า 6**
- 2 ตรวจสอบว่าไม่มีสิ่งใดมาอุดตัดช่องลมเข้าและช่องลมออกในเครื่องภายในอาคารและภายนอกอาคาร
- 3 ตรวจสอบว่าต่อสายดินไว้ถูกต้องดีแล้ว

สถานที่ติดตั้งและงานเดินสายไฟ

สถานที่ติดตั้ง

หลักเลี่ยงการติดตั้งเครื่องปรับอากาศในสถานที่ดังต่อไปนี้

- สถานที่ซึ่งมีน้ำมันหยดเครื่องจักรอยู่มากเกินไป
- สถานที่ซึ่งมีความเค็ม เช่น ริมทะเล
- สถานที่ซึ่งมีก๊าซซัลไฟด์ เช่น บริเวณน้ำพุร้อน
- สถานที่ซึ่งมีน้ำมันหกกระจายอยู่ทั่วไปหรือสถานที่ซึ่งมีควันจากน้ำมันเกิดขึ้น
- สถานที่ซึ่งมีความถี่สูง หรือมีอุปกรณ์ไร้สาย
- สถานที่ซึ่งมีสิ่งกีดขวางการระบายอากาศจากช่องลมออก
- สถานที่ซึ่งเลี่ยงการทำงานของเครื่องภายนอกอาคารไม่รบกวนผู้อาศัยข้างเคียง

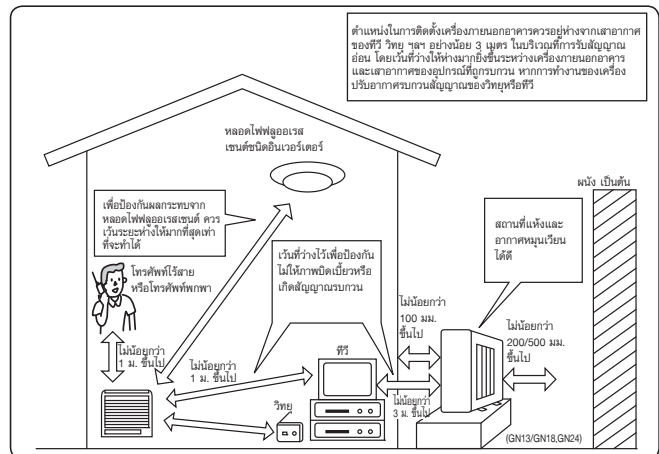

งานเดินสายไฟ

- ควรแยกวงจรเฉพาะสำหรับแหล่งจ่ายไฟของเครื่องปรับอากาศไว้ต่างหาก
- ควรให้สอดคล้องกับพิกัดของเบรกเกอร์

หากมีข้อสงสัย โปรดปรึกษาตัวแทนจำหน่าย

ข้อมูลจำเพาะ

รุ่น		MCF-GN13VA	MCF-GN18VA	MCF-GN24VA
ขนาด สูง × กว้าง × ลึก (มม.)	ภายในอาคาร	650 × 1100 × 180	650 × 1100 × 180	650 × 1100 × 180
	ภายนอกอาคาร	525 × 718 × 255	880 × 840 × 330	880 × 840 × 330
น้ำหนัก (กก.)	ภายในอาคาร	26	26	26
	ภายนอกอาคาร	34	48	61

หมายเหตุ:

1. สภาวะที่กำหนด
ทำความเย็น — ภายในอาคาร: อุณหภูมิกระเปาะแห้ง (DB) 27°C DB,
อุณหภูมิกระเปาะเปียก (WB) 19°C
ภายนอกอาคาร: อุณหภูมิกระเปาะแห้ง (DB) 35°C DB,
อุณหภูมิกระเปาะเปียก (WB) 24°C
2. ระยะเวลาทำงานที่รับรอง

	ภายในอาคาร	ภายนอกอาคาร
ขีดจำกัดบน	อุณหภูมิกระเปาะแห้ง (DB) 32°C อุณหภูมิกระเปาะเปียก (WB) 23°C	อุณหภูมิกระเปาะแห้ง (DB) 43°C —
ขีดจำกัดล่าง	อุณหภูมิกระเปาะแห้ง (DB) 21°C อุณหภูมิกระเปาะเปียก (WB) 15°C	อุณหภูมิกระเปาะแห้ง (DB) 21°C —

การรักษาสิ่งแวดล้อม

เครื่องปรับอากาศของ Mitsubishi Electric ได้รับการออกแบบมาให้เป็นมิตรกับสิ่งแวดล้อม ส่วนประกอบที่เป็นพลาสติกสามารถนำกลับมาใช้ใหม่ได้ เพื่อประสิทธิภาพและประหยัดพลังงานสูงสุด ผู้ใช้ควรใช้งานเครื่องปรับอากาศตามคำแนะนำดังต่อไปนี้

ปิดเครื่องปรับอากาศเมื่อไม่ใช้งาน

ปิดพัดลมระบายอากาศเมื่อไม่ใช้งาน

ไม่ควรตั้งอุณหภูมิไว้ต่ำกว่า 25°C

ควรทำความสะอาดแผงท่อระบายความร้อนอย่างน้อยทุก 3 เดือน

ควรทำความสะอาดแผ่นฟอกอากาศตามระยะเวลาที่ระบุไว้ในคู่มือนี้



รายชื่อศูนย์บริการแต่งตั้งและอะไหล่

มิตซูบิชิ อิเล็กทริก ทั่วประเทศ

กรุงเทพมหานคร

บริษัท มิตซูบิชิอิเล็กทริก กันยงวัฒนา จำกัด (สำนักงานใหญ่)	28 ถนนกรุงเทพริศา แขวงหัวหมาก เขตบางกะปิ กรุงเทพฯ 10240	โทร. 0-2763-7000 กด 6
บริษัท กันยง จำกัด	354 ซ.เอกมัย 20 ถ.สุขุมวิท 63 แขวงคลองตันเหนือ เขตวัฒนา 10110	โทร. 0-2391-8008-12 แฟกซ์ 02-3918010

ภาคเหนือ

บริษัท ทวียนต์ มาร์เก็ตติ้ง จำกัด	99/13 ม.13 ถ.พหลโยธิน ต.สันทราย อ.เมือง จ.เชียงใหม่ 57000	โทร. 053-700353-5 ต่อ 202,203,204 แฟกซ์ 053-700356
บริษัท กลชัย - กฤษณ์ เอ็นจิเนียริ่ง จำกัด	221/9 ม.6 ถ.วงแหวนรอบกลาง ต.ฟ้าฮ่าม อ.เมือง จ.เชียงใหม่ 50300	โทร. 080-4946810 / 053-854239 แฟกซ์ 053-854239
ร้าน เทพสยามอิเล็กทริก	129 ถ.เจริญเมือง ต.โนนเวียง อ.เมือง จ.แพร่ 54000	โทร. 054-620434, 506 แฟกซ์ 054-524454
บริษัท ไทยพานิช วิดีโอ จำกัด	1/94-97, 99-103 ถ.สาทรบุรี ต.ท่าอิฐ อ.เมือง จ.อุตรดิตถ์ 53000	โทร. 055-417982 แฟกซ์ 055-224519
บริษัท ไทยพานิช มาร์เก็ตติ้ง จำกัด	379/6 ม.7 ถ.พิษณุโลก-หล่มสัก ต.สมอแข อ.เมือง จ.พิษณุโลก 65000	โทร. 055-378666 ต่อ 119,130 แฟกซ์ 055-224519
หจก. นพคุณเอ็นจิเนียริ่ง	99-103 ถ.เจริญพัฒนา ต.โนนเมือง อ.เมือง จ.เพชรบูรณ์ 67000	โทร. 056-721147-8 แฟกซ์ 056-711069
หจก. ธงชัยเซอร์วิส	27 ถ.ตัดใหม่สายซี ต.ธานี อ.เมือง จ.สุโขทัย 64000	โทร. 055-611626 แฟกซ์ 055-611737
หจก. บุญโรจน์ อิเล็กทริก ซัพพลาย	4/8 ซ.ร่วมจิต อ.ประจักษ์ศิลปาคม อ.เมือง จ.อุดรธานี 40130	โทร. 055-544938 แฟกซ์ 055-533648
หจก. สอาดลำปาง	111-115 ถ.บุญญาภิวัตน์ ต.สวนดอก อ.เมือง จ.ลำปาง 52000	โทร. 054-222107-8 ต่อ 113 แฟกซ์ 054-222109
ร้าน NP อิเล็กทริกนิคส์	48 ถ.ราษฎร์รวมใจ ต.โนนเมือง อ.เมือง จ.กำแพงเพชร 62000	โทร. 055-712125 / 082-1652907 แฟกซ์ 055-712125
ร้าน เทคนิคอดิไอ	178 ม.3 ถ.น่าน-ทุ่งช้าง ต.บัว อ.บัว จ.น่าน 55120	โทร. 054-791215, 054-756418 แฟกซ์ 054-791215
ร้าน ตะพานหินเครื่องเย็น (1997)	157 ถ.ขมิ้นไร่ อ.ตะพานหิน จ.พิจิตร 66110	โทร. 056-664173 / 081-6744785 แฟกซ์ 056-664173

ภาคตะวันออกเฉียงเหนือ

ร้าน ยูดี เซอร์วิส	527/515 ม.5 ชุมชนหนองเตาเหล็ก ต.หมากแข้ง อ.เมือง จ.อุดรธานี 41000	โทร. 042-244707-8 แฟกซ์ 042-244705
ร้าน ทริพเพอร์เนต เซอร์วิส	129 ม.9 ต.หนองไผ่ อ.ชุมแพ จ.ขอนแก่น 40130	โทร. 081-6465825
บริษัท แฟร์กาไฟฟ้า 1994 จำกัด	728/19-20 ถ.หน้าเมือง ต.โนนเมือง อ.เมือง จ.ขอนแก่น 40000	โทร. 043-222357 / 043- 520381 แฟกซ์ 043-320382
ร้าน ประทีกแอร์	1961/13-14 ซ.เสิบศิริ 30 ถ.เสิบศิริ ต.โนนเมือง อ.เมือง จ.นครราชสีมา 30000	โทร. 088-1219762 แฟกซ์ 044-278458
ร้าน ไฮเม็กซ์อิเล็กทริกนิคส์	271 ถ.สรรพสิทธิ์ (ก่อนถึงเรือนจำ) ต.ในเมือง อ.เมือง จ.นครราชสีมา 30000	โทร. 044-289189 แฟกซ์ 044-189189
ร้าน ไชยอิเล็กทรอนิกส์	38-40 ถ.เทศบาล 14 อ.ปากช่อง จ.นครราชสีมา 30130	โทร. 044-311464 / 081-8777205 แฟกซ์ 044-315655
หจก. อุบลไทยเจริญอิเล็กทริกฟลาย่า	270-276 ถ.พรหมราช ต.โนนเมือง อ.เมือง จ.อุบลราชธานี 34000	โทร. 045-261124-5 แฟกซ์ 045-224228
ร้าน ไฮศาลเซอร์วิส	73/1-2 ถ.พิทักษ์พรมเขต ต.มุกดาหาร อ.เมือง จ.มุกดาหาร 49000	โทร. 081-5444967 แฟกซ์ 042-614211
ร้าน เอ็นพี การ์เบอร์	87 ม.13 ถ.หนองคาย-โพนพิสัย ต.หาดคำ อ.เมือง จ.หนองคาย 43000	โทร. 080-4050559 / 042-012512 แฟกซ์ 042-012512
ร้าน นำโชค แอร์	144 ม.15 ถ.อนันตศักดิ์ ต.น้ำอ้อม อ.กันทรลักษ์ จ.ศรีสะเกษ 33110	โทร. 089-7221650 แฟกซ์ 045-663336
ร้าน เค.เอ็น.เอ็นจิเนียริ่ง	491/4 ถ.วิเศษราษฎร์ ต.โนนเมือง อ.เมืองยโสธร จ.ยโสธร 35000	โทร. 045-724588 แฟกซ์ 045-724589

ภาคตะวันออก

ร้าน ศูนย์บริการอิเล็กทริกนิคส์	200/30-32 ถ.สุขุมวิท ต.ทางเกวียน อ.แกลง จ.ระยอง 21110	โทร. 038-884223 / 087-1422608 แฟกซ์ 038-884223
ร้าน ศูนย์บริการอิเล็กทริกนิคส์ (สาขาชลบุรี)	192/6-7 ม.1 ถ.สุขุมวิท ต.คลองตำหรุ อ.เมือง จ.ชลบุรี 20000	โทร. 080-4419842
บริษัท น้าชัย โฮม อิเล็กทริกนิคส์ จำกัด	353/46 ม.9 ถ.สุขุมวิท ต.หนองปรือ อ.บางละมุง จ.ชลบุรี 20150	โทร. 038-716525-6 แฟกซ์ 038-716112
ร้าน สุชาติอิเล็กทริกนิคส์	1357 ม.1 ศูนย์การค้าศิริพม ต.พนมสารคาม อ.พนมสารคาม จ.ฉะเชิงเทรา 24120	โทร. 081-5777979 / 038-551093 แฟกซ์ 038-551093
ร้าน เอกธนาอิเล็กทริกนิคส์	130/3-4 ม.6 ซอยโรงเรียน กว ต.กบินทร์ อ.กบินทร์บุรี จ.ปราจีนบุรี 25110	โทร. 086-0272861 แฟกซ์ 037-283261
ร้าน ศูนย์บริการอิเล็กทริกนิคส์ (สาขาทราด)	325/3 ม.5 ต.หนองเสม็ด อ.เมือง จ.ตราด 23000	โทร. 087-1424208 / 039-520523 แฟกซ์ 039-520533

ภาคกลาง

หจก. กิจนิยม (สมัยใหม่)	85-87 ถ.ศรีสำโรง อ.โคกสำโรง จ.ลพบุรี 15120	โทร. 036-441175 แฟกซ์ 036-624467
หจก. ไทยเจริญแอร์	1/22 ซอย 13 ถ.สุขุมวิท ต.ปากเพรียว อ.เมือง จ.สระบุรี 18000	โทร. 036-314476-7 แฟกซ์ 036-314476-7
บริษัท เจนโทรเทค จำกัด	88/3-4 ถ.แสงชูโต ต.บ้านโป่ง อ.บ้านโป่ง จ.ราชบุรี 70110	โทร. 032-211447 แฟกซ์ 032-343981
บริษัท จิระชัยอิเล็กทริก จำกัด	906 ถ.ซอยบ้านข้าม ต.มหาชัย อ.เมือง จ.สมุทรสาคร 74000	โทร. 034-811412-4 แฟกซ์ 034-811412-4
ร้าน คลีนิกเครื่องเย็น	32 ซ.4 วัฒนธรรม ถ.พระนคร ต.ท่าราบ อ.เมือง จ.เพชรบุรี 76000	โทร. 032-400700 / 032-405800 แฟกซ์ 032-415873
ร้าน กิตติ แอร์ เซอร์วิส	149/6 ถ.เพชรเกษม-ชายทะเล ม.6 ต.กำเนิดนพคุณ อ.บางสะพาน จ.ประจวบคีรีขันธ์ 77140	โทร. 032-691238 / 089-0688127 แฟกซ์ 032-692145
ร้าน ส.เจริญเซอร์วิส	120/32 ม.3 ต.คลองสวนพูนถ อ.อุทัย-บางปะอิน อ.เมือง จ.อุทัยธานี 13000	โทร. 080-5818534 แฟกซ์ 035-234264
หจก. ยูดีลิตี้ อินเตอร์เทค	24/33-34 ม.4 ถ.ปทุม-เสนา ต.โคกช้าง อ.บางไทร จ.อุทัยธานี 13190	โทร. 035-950311-2 แฟกซ์ 035-950313
หจก. บ้านสร้างแอร์ เซอร์วิส	192/15 ม.7 ต.ลำดวน อ.วังน้อย จ.พระนครศรีอยุธยา 13170	โทร. 081-8523154, 035-798080 แฟกซ์ 035-214647
ร้าน นรินทร์เครื่องเย็น	580 ม.5 ต.บ้านกล้วย อ.เมือง จ.ชัยนาท 17000	โทร. 056-421300 / 082-9422609 แฟกซ์ 056-421263
ร้าน ธนาภา แอร์แอนด์เซอร์วิส	64/2 ม.2 ต.เกาะศาลพระ อ.วัดเพลง จ.ราชบุรี 70170	โทร. 032-398078 / 087-0051560 แฟกซ์ 032-398078
ร้าน ธัญชัย อิเล็กทริกนิคส์	654/1 ถ.นายจันทร์หนองเขี้ยว ต.บางพุทรา อ.เมือง จ.สิงห์บุรี 16000	โทร. 089-4145224 / 036-520384 แฟกซ์ 036-520384
ร้าน เอ็นทีเอส อิเล็กทริก	18/21 ถ.หมื่นหาญ ต.ท่าระหัด อ.เมือง จ.สุพรรณบุรี 72000	โทร. 035-503356 / 081-8390374 แฟกซ์ 035-502291

ภาคใต้

ร้าน ฟ้าไทย (เจริญกรุงชุมพร)	273/10 ถ.ประมัตถมรรคา อ.เมือง จ.ชุมพร 86000	โทร. 077-511255 แฟกซ์ 077-511255
ร้าน ศูนย์บริการ ส.รวมช่างและอะไหล่	204/40 ถ.วัดโพธิ์-ในลึก ต.มะขามเตี้ย อ.เมือง จ.สุราษฎร์ธานี 84000	โทร. 077-286331 แฟกซ์ 077-206557
ร้าน ศรีฟ้าแอร์เซอร์วิส	27/3 ม.5 ต.แม่ฟ้า อ.เกาะสมุย จ.สุราษฎร์ธานี 84330	โทร. 077-236419 แฟกซ์ 077-248268
บริษัท นครศิษฐ์ จำกัด	1997 ถ.ราชดำเนิน อ.เมือง จ.นครศรีธรรมราช 80000	โทร. 075-311243 แฟกซ์ 075-343730
บริษัท สุรจิต หุ่นสูง จำกัด	500 ถ.ชนปรีดา ต.ปากแพรก อ.ทุ่งสง จ.นครศรีธรรมราช 80110	โทร. 075-411169 แฟกซ์ 075-423929
ร้าน อี แอนดี อี เซอร์วิส	69/169 ม.1 ถ.พหลโยธิน ต.คลองแห อ.หาดใหญ่ จ.สงขลา 90110	โทร. 074-426551 แฟกซ์ 074-426552
ร้าน นันทศักดิ์ แอร์	388 ถ.ราษฎร์อุทิศ ต.บ่อียง อ.เมือง จ.สงขลา 90000	โทร. 074-322468 แฟกซ์ 074-322468
ร้าน โมเดิร์นแอร์	679 ม.6 ซ.มิตรสัมพันธ์ ถ.นครการก้าวร ต.คลองขุด อ.เมือง จ.สตูล 91000	โทร. 074-772108 แฟกซ์ 074-772108
หจก. มีเฟรนด์ แอร์ เซลล์ แอนด์ เซอร์วิส	58/21-22 ม.6 ต.รัษฎา อ.เมือง จ.ภูเก็ต 83000	โทร. 076-214001-2 แฟกซ์ 076-216005
หจก. แกรนด์อิเล็กทริก แอร์ เซอร์วิส	2/2 อุดตาดานนท์ 1 ต.บางนาถ อ.เมือง จ.นราธิวาส 96000	โทร. 085-8959245 แฟกซ์ 073-514908
ร้าน กษิตเดชาการไฟฟ้า	25/4 ม.1 ต.ตากแดด อ.เมือง จ.พังงา 82000	โทร. 076-414584 / 081-7283258 แฟกซ์ 076-414584
ร้าน บอยแอร์	293/13 ถ.เรืองราษฎร์ ต.เขานิวคอน อ.เมือง จ.ระนอง	โทร. 081-5357896, 077-811725 แฟกซ์ 077-813739
บริษัท ตรังแสงไทยวิทย์ (1992)	6 ถ.สถานี ต.ทับเที่ยง อ.เมือง จ.ตรัง 92000	โทร. 075-218742 / 089-7424913 แฟกซ์ 075-219068
บริษัท ไฮศาลแอร์ เซ็นเตอร์ จำกัด	74/5-6 ถ.รัษฎา ต.ทับเที่ยง อ.เมือง จ.ตรัง 92000	โทร. 075-216991 แฟกซ์ 075-214588
ร้าน ปิ่นแก้วแอร์เซอร์วิส	123/4 ม.10 ต.สะเตงนอก อ.เมือง จ.ยะลา 95000	โทร. 073-243311 / 087-2991963 แฟกซ์ 073-243311



HEAD OFFICE: TOKYO BUILDING, 2-7-3, MARUNOUCHI, CHIYODA-KU, TOKYO 100-8310, JAPAN

VN79C791H01

www.ttair.co.th | Tel : 02-385-0728 | E-mail : sales@ttair.co.th | LINE ID : @ttair